

**DX 200**

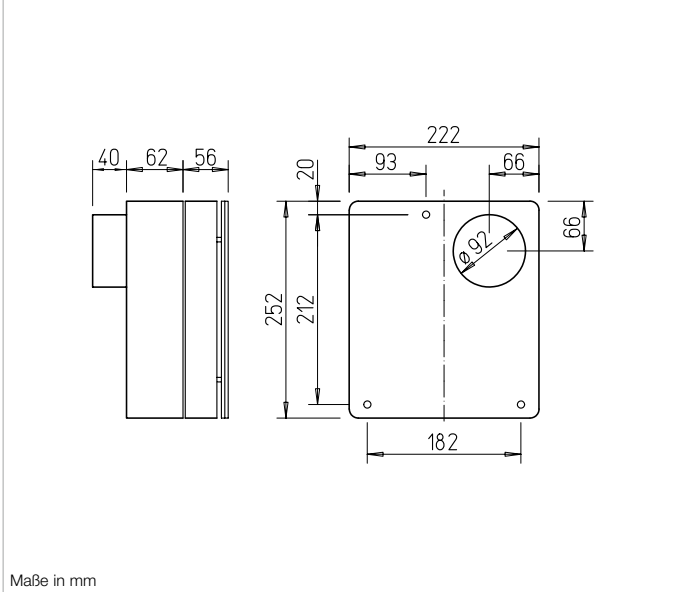

**Maße DX 200**



Ansprechendes Design und die verdeckte Ansaugöffnung kennzeichnen die Universal-Baureihe DX. Das Gerät ist leistungsstark, einfach zu installieren und eignet sich für die Entlüftung kleinerer Räume im privaten, gewerblichen und industriellen Bereich.

**Beschreibung**

- Komfortable Funktionssteuerung für unterschiedliche Betriebsarten ermöglicht individuelle Anpassung an Raumgegebenheiten und Nutzerbedürfnisse.
- Einfachste Wandmontage; durch Abnahme des hinteren Gehäuserahmens auch unterputz installierbar.
- Luftaustrittsstutzen in Rohre NW 100 einschiebbar.
- Fassade zur Reinigung und Wartung ohne Werkzeug leicht abnehmbar.
- Mit integrierter Rückluftsperrklappe.
- Wartungsfreier Motor mit thermischem Überlastungsschutz.

**Kennlinien DX 200**

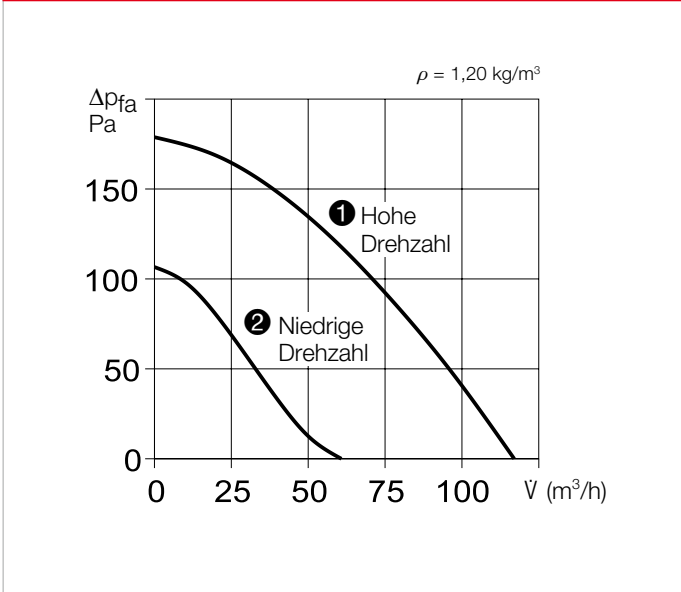

Technische Daten		
Type	DX 200	
Bestell-Nr.	01703	
Betriebsweise	Stufenlos durch elektronische Steiler ESU 1 / ESA 1, Best.-Nr. 00236 / 00238. Zwei Drehzahlstufen mittels Betriebsschalter MVB, Best.-Nr. 06091, wählbar.	
<b>Förderleistung auf Stufe</b> freiblasend m³/h <sup>1)</sup>	① 120	② 60
Drehzahl min <sup>-1</sup>	2660	
Spannung / Frequenz	230 V~ / 50 Hz	
Leistungsaufnahme W	33	
Nennstrom A	0,24	
Schalldruckpegel dB(A) in 1 m <sup>1)</sup>	55	42
Anschluss nach Schaltplan-Nr.	693.1	
Schutzart	IPX5	
Max. Fördermitteltemperatur	+40 °C	
Gewicht ca. kg	1,7	

Zubehör-Details	Seite
Flexible Lüftungsrohre, Dachdurchführungen und Lüftungsgitter	561 ff.
Außenlufterelemente	586 ff.
Drehzahlsteller, Regler und Nachlaufschalter	599 ff.

<sup>1)</sup> Werte beziehen sich auf die unterschiedlichen Leistungsstufen.