

Präzisions-Wellengelenke ähnlich DIN 808

Diese Einfach- und Doppel-Wellengelenke zeichnen sich durch einfache Konstruktion mit geringster Toleranz und hoher Präzision und Leistung aus. Ein besonderes Schleifverfahren ermöglicht die genau Parallelität der Achsen der einzelnen

Gelenkteile. Eine hohe Lebensdauer wird hierdurch gewährleistet. Alle Kontaktflächen sind gehärtet, geschliffen und geläppt. Diese Wellengelenke werden bei großen Drehmomenten und hohen Drehzahlen bis max. 800 min⁻¹ eingesetzt.

Einfach-Präzisions-Wellengelenke WE ähnlich DIN 808

Werkstoff: Stahl 35SMnPb10, Lagerstellen 18NiCrMo5Pb.
Kontaktflächen gehärtet, geschliffen und geläppt.
Max. Ablenkungswinkel 45°.

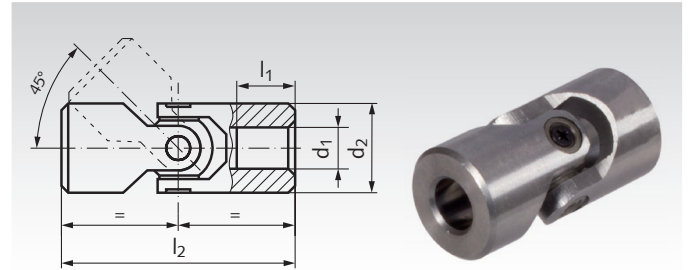

Bestellangaben: z.B.: Art.-Nr. 631 215 00, Wellengelenk WE, Bohrung 6 mm

Artikel-Nr.	d ₁ ^{H7} mm	d ₂ mm	l ₁ mm	l ₂ mm	zulässige max. Drehmomente in Nm bei Drehzahl							Gewicht kg
					100 min ⁻¹	200 min ⁻¹	300 min ⁻¹	400 min ⁻¹	500 min ⁻¹	700 min ⁻¹	800 min ⁻¹	
631 215 00	6	16	9	34	7	6,5	6	5,5	5	-	-	0,04
631 216 00	8	16	11	40	14	10	9,5	8	7	6	5,4	0,04
631 218 00	8	18	11	40	16	11	11	9	7,9	6,8	6,1	0,07
631 220 00	10	22	10	45	25	17	15	13	12	11	7,5	0,09
631 222 00	10	22	12	48	25	17	15	13	12	11	7,5	0,10
631 226 00	12	25	11	50	43	25	21	17	16	13	12	0,20
631 227 00	12	26	13	56	43	25	21	17	16	13	12	0,16
631 229 00	14	29	13	56	69	43	40	36	34	29	27	0,18
631 230 00	14	29	17	60	69	43	40	36	34	29	27	0,21
631 232 00	16	32	15	65	87	84	72	58	52	41	36	0,33
631 233 00	16	32	18	68	87	84	72	58	52	41	36	0,34
631 237 00	18	37	17	72	156	120	96	72	60	48	-	0,39
631 238 00	18	37	18	74	156	120	96	72	60	48	-	0,42
631 240 00	20	40	19	82	240	168	120	96	84	60	-	0,54
631 242 00	20	42	19	82	252	176	126	101	88	63	-	0,62
631 247 00	22	47	22	95	300	192	144	120	96	72	-	0,86
631 250 00	25	50	26	108	384	240	168	144	120	96	-	1,06
631 252 00	25	52	26	105	400	250	175	150	125	-	-	1,31
631 258 00	30	58	30	122	432	264	192	156	132	-	-	1,67
631 270 00	35	70	35	140	456	300	228	174	144	-	-	2,76
631 280 00	40	80	42	160	504	336	264	216	-	-	-	4,28

Doppel-Präzisions-Wellengelenke WD ähnlich DIN 808

Werkstoff: Stahl 35SMnPb10, Lagerstellen 18NiCrMo5Pb.
Kontaktflächen gehärtet, geschliffen und geläppt.
Max. Ablenkungswinkel 90°.

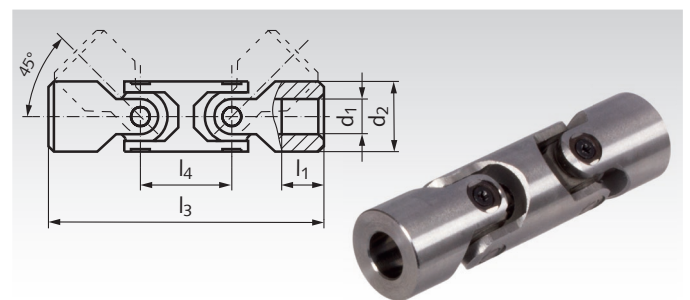

Bestellangaben: z.B.: Art.-Nr. 631 715 00, Wellengelenk WD, Bohrung 6 mm

Artikel-Nr.	d ₁ ^{H7} mm	d ₂ mm	l ₁ mm	l ₃ mm	l ₄ mm	zulässige max. Drehmomente in Nm bei Drehzahl							Gewicht kg
						100 min ⁻¹	200 min ⁻¹	300 min ⁻¹	400 min ⁻¹	500 min ⁻¹	700 min ⁻¹	800 min ⁻¹	
631 715 00	6	16	- *	61	27	6,3	5,8	5,4	4,9	4,5	-	-	0,07
631 716 00	8	16	- *	67	27	12,6	9	8,5	7,2	6,3	5,4	4,8	0,07
631 720 00	10	20	- *	75	30	22	15,3	13	11,7	10,8	9,9	6,7	0,08
631 726 00	12	22	11	74	29	38	22	18	15	13	11	10	0,13
631 729 00	14	25	13	85	33	61	38	35	32	30	25	23	0,19
631 732 00	16	29	19	100	35	77	75	64	51	46	36	32	0,31
631 737 00	18	32	20	112	39	140	108	86	64	54	43	-	0,44
631 740 00	20	40	19	128	46	216	151	108	86	75	54	-	0,82
631 747 00	22	40	25	145	48	270	172	129	108	86	64	-	0,94
631 750 00	25	50	24	163	59	345	216	151	129	108	86	-	1,56
631 758 00	30	58	28	182	66	388	237	172	140	118	-	-	2,43
631 770 00	35	70	32	212	78	410	270	205	156	129	-	-	4,01
631 780 00	40	80	38	245	95	453	203	237	194	-	-	-	6,55

* Durchgangsbohrung.