

SIEGE DACTYLO POLYURETHANE

Dossier : Réglable en hauteur et en profondeur.

Assise : Réglable en hauteur.

Piètement : Giratoire sur roulettes.

Fabrication : France.

Observations :



Schéma générique de la norme

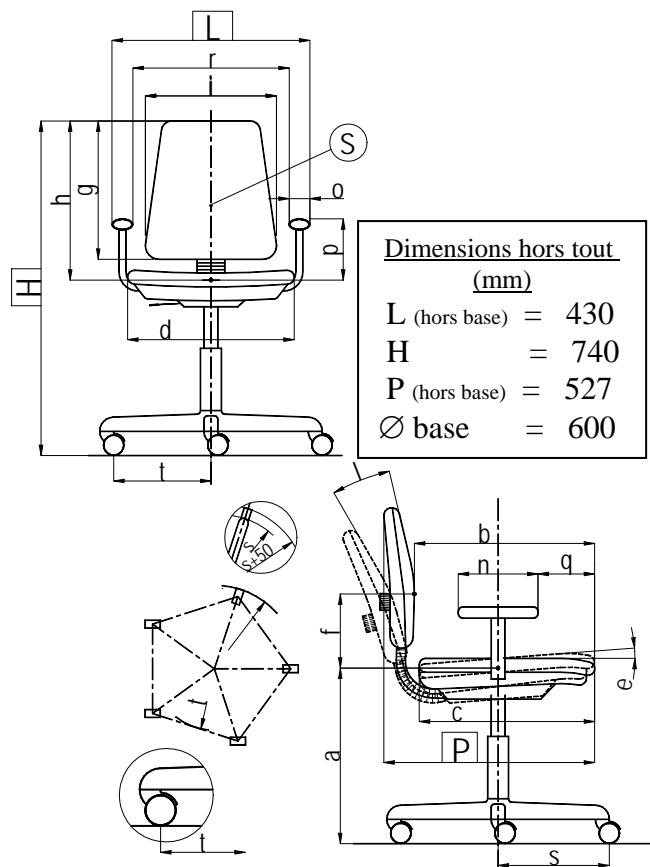

CONFORMITE A LA NORME NF EN 1335-1 de Juin 2000

Siège de Bureau Exigence C

Dimension fonctionnelle		Exigences de la norme	Dimensions effectives
Hauteur d'assise	a	420 à 480	398 / 525
	Plage de réglage	≥ 80	127
Profondeur d'assise	non réglable	≥ 380	-
	réglable	b ≥ 400	390 / 435
	Plage de réglage	-	45
Profondeur du plateau d'assise	c	≥ 380	441
Largeur d'assise	d	≥ 400	460
Inclinaison de la Surface d'assise	non réglable	-2° à -7°	-5°
	réglable	e -2° à -7°	-
	Plage de réglage	-	-
Hauteur du point le plus saillant du dossier au dessus de l'assise (S)	Non réglable	f 170 à 220	-
	réglable	-	168 / 228
	Plage de réglage	-	60
Hauteur du dossier réglable	g	-	310
Hauteur du dossier fixe	g	≥ 260	-
Hauteur du sommet du dossier, au-dessus de l'assise	h	≥ 360	380 / 440
Largeur du dossier	i	≥ 360	410
Courbure horizontale du dossier au point le plus saillant	k	≥ 400	455
Inclinaison du dossier	l	-	-
	Plage de réglage	-	-
Longueur de l'accotoir	n	≥ 200	-
Largeur de l'accotoir	o	≥ 40	-
Hauteur de l'accotoir par rapport à l'assise	Non réglable	p 200 à 250	-
	réglable	200 à 250	-
Distance de l'avant de l'accotoir par rapport à l'avant de l'assise	q	≥ 100	-
Largeur libre entre accotoirs	r	≤ 460	-
Saillie maximale du piètement	s	≤ X+50	320
Stabilité	t	≥ 195	236

	FICHE TECHNIQUE PRODUIT	N°
	TP20/51	514

DESCRIPTION

Dossier	YDOSTP25PU	Polyuréthane injecté noir, ép. moyenne 25 mm, sur support en polypropylène noir, ép. 5 mm.
Assise	YASSTP25PU	Polyuréthane injecté noir, épaisseur moyenne 25 mm, sur support en bois moulé, ép. 10 mm.
Liaison dossier/assise	YTIGEHE41	Lame acier peint époxy noir, section 45 x 6 mm, dureté 42 kg/mm ² .
Plaque maintien assise	YCA400PAN	Cache tige soufflet en polyéthylène.
Colonne	YLIFTUB12	Plaque acier embouti, épaisseur moyenne 2,5 mm, finition époxy noir.
Base	YLIFTUB12	Vérin à gaz non autoporteur classe 3. Force axiale 320 N, emmanchement conique. Tube acier ép. 2 mm, peint époxy noir. Dim. 50 x 232 mm. Hauteur cône 70 mm.
Roulettes	YBACN600NO	5 branches en nylon armé fibre de verre, Ø 600 mm.
	YROU010NOI	5 roulettes double galet en polyamide noir, Ø 50 mm. Fixation par clipsage sur axe acier Ø 11 mm.

EMBALLAGE, CONDITIONNEMENT, POIDS, VOLUME :

Poids net	Poids brut	Type d'emballage	Unité / carton	Volume du carton	Unité / palette	Cartons / palette	Dimensions de la palette L x P x H (cm)
8,3 kg	9,6 kg	Semi-monté	1	0,09 m ³	20	20	120 x 84 x 204

CARACTERISTIQUES:

Chaise de travail avec dossier/assise en polyuréthane pour laboratoire, atelier, etc., résistant aux acides, bases, étincelles, etc. Dossier réglable en hauteur et en profondeur sur une lame en acier trempé souple confort. Assise réglable en hauteur par vérin lift amortisseur. Base 5 branches sur roulettes (ou patins sur demande). Polyuréthane fabriqué sans CFC.

DATE DE SORTIE : Septembre 1993.

GARANTIE: 5 ans.

Fiche Technique	Date d'élaboration	Conditions de validité	Page
FT 514 TP20 51	25 mars 2004	Les données de cette fiche technique sont valides à sa date d'élaboration. Toute évolution du produit ne donne pas lieu à mise à jour systématique si les caractéristiques fondamentales du produit ne sont pas modifiées.	2/2