



BEDIENUNGSANLEITUNG

User manual | Manuel d'utilisation | Istruzioni per l'uso | Manual de instrucciones | Instrukcja obsługi | Návod k použití

MOTORRAD HEBEBÜHNE

MSW-MHB-450-780.1

MSW-MHB-450-780.2

MSW-MHB-450-780.3

INHALT | CONTENU | CONTENT | CONTENUTO | CONTENIDO | TREŚĆ

▪ Deutsch	3
▪ English	7
▪ Polski	12
▪ Česky	17
▪ Italiano	22
▪ Español	27
▪ Français	32

NAZWA PRODUKTU PRODUKTNAME PRODUCT NAME NOM DU PRODUIT NOME DEL PRODOTTO NOMBRE DEL PRODUCTO NÁZEV VÝROBKU	PODNOŠNIK MOTOCYKLOWY MOTORRADHEBEBÜHNE MOTORCYCLE LIFT PONT ÉLÉVATEUR MOTO SOLLEVATORE MOTO ELEVADOR DE MOTOS ZVEDÁK NA MOTORKY
MODEL PRODUKTU MODELL PRODUCT MODEL MODÈLE MODELLO MODELO	MSW-MHB-450-780.1 MSW-MHB-450-780.2 MSW-MHB-450-780.3
MODEL VÝROBKU NAZWA PRODUCENTA NAME DES HERSTELLERS MANUFACTURER NAME NOM DU FABRICANT NOME DEL PRODUTTORE NOMBRE DEL FABRICANTE NÁZEV VÝROBCE	EMAKS SPÓŁKA Z OGRANICZONĄ ODPOWIEDZIALNOŚCIĄ SP.K.
ADRES PRODUCENTA ANSCHRIFT DES HERSTELLERS MANUFACTURER ADDRESS ADRESSE DU FABRICANT INDIRIZZO DEL FORNITORE DIRECCIÓN DEL FABRICANTE ADRESA VÝROBCE	UL. DEKORACYJNA 3, 65-155 ZIELONA GÓRA

I. SICHERHEITSHINWEISE

	Bedienungsanleitung sorgfältig lesen
	Das Gerät entspricht der CE-Erklärung
	Achtung! Stellen Sie sicher, das Dritte Abstand vom Arbeitsort halten
	Achtung, Unfallgefahr!
	Achtung, die Hand kann gequetscht werden!
	Achtung, Schutzhelm tragen!
	Achtung, Schutzschuhe tragen!
	Achtung, Schutzhandschuhe tragen!

HINWEIS

In der vorliegenden Anleitung sind Beispielbilder vorhanden, die von dem tatsächlichen Aussehen der Maschine abweichen können. Die ursprüngliche Bedienungsanleitung ist die deutschsprachige Fassung. Sonstige Sprachfassungen sind Übersetzungen aus der deutschen Sprache.

1. Vor der Inbetriebnahme bitte die vorliegende Anleitung genau lesen! Bitte alle Sicherheitshinweise beachten, um eventuelle Schäden infolge nicht bestimmungsgemäßer Verwendung zu vermeiden!
2. Die Bedienungsanleitung zum späteren Gebrauch aufbewahren. Sollte die Maschine Dritten übergeben werden, ist die Bedienungsanleitung ebenfalls weiterzuleiten.
3. Sollte die Maschine nicht bestimmungsgemäß verwendet oder falsch bedient werden, ist die Haftung des Herstellers für die eventuellen Schäden ausgeschlossen.
4. Die Maschine darf durch entsprechend geschulte, zur Bedienung geeignete und physisch gesunde Personen bedient werden, die die vorliegende Anleitung gelesen haben und die Arbeitsschutzanforderungen kennen.
5. Die Maschine ist nicht dazu bestimmt, durch Personen (darunter Kinder) mit eingeschränkten physischen, sensorischen und geistigen Fähigkeiten bzw. durch Personen ohne entsprechende Erfahrung und/oder entsprechendes Wissen bedient zu werden, es sei denn es gibt eine für ihre Aufsicht und Sicherheit zuständige Person bzw. sie haben von dieser Person entsprechende Hinweise in Bezug auf die Bedienung der Maschine erhalten.

II. REGELUNGEN ZUR SICHEREN NUTZUNG / WARNUNGEN

1. Vor jeder Verwendung sind die Anleitung und Sicherheitshinweise zu lesen.
2. Vor jeder Verwendung ist die Maschine in Bezug auf mögliche Beschädigungen, die den Betrieb ausschließen, zu überprüfen. Verboten ist der Betrieb der Maschine, wenn Beschädigungen oder Abnutzungen ihrer Bestandteile festgestellt werden, die den richtigen Betrieb verhindern.
3. Wurde die Maschine übermäßig belastet bzw. starken Erschütterungen ausgesetzt, muss sie durch den zuständigen Service-Mitarbeiter vor der erneuten Inbetriebnahme überprüft werden.
4. Verboten ist der Betrieb einer beschädigten, abgenutzten oder falsch funktionierenden Maschine. In diesem Fall ist die Maschine dem für Service zuständigen Unternehmen zwecks Reparatur und Inspektion zu übergeben.
5. Man sollte periodisch umfassende Inspektionen der Maschine durchführen und die beschädigten/abgenutzten Bauteile immer austauschen.
6. Demontieren und tauschen Sie keine Teile der Maschine.
7. Man darf ausschließlich die durch den Hersteller empfohlenen Ersatzteile verwenden.
8. Die Maschine darf ausschließlich durch die Personen bedient werden, die in Bezug auf Sicherheitsregelungen geschult wurden und zur Bedienung physisch geeignet sind.
9. Verboten ist die Belastung der Maschine mit einer Last, die ihre max. Tragfähigkeit überschreitet.
10. Gegen den Heber oder die an ihm befestigte Ladung darf man nicht schlagen.
11. Dritte sind vor dem Betrieb der Maschine zu warnen. Diese Personen sollten sich in sicherer Entfernung von der Ladung befinden.
12. Verboten ist das Anheben von Menschen oder Tieren unter Verwendung dieser Maschine.

13. Verboten ist das Lastanheben unter Verwendung der Maschine über Menschen oder Tieren.
14. Die Last ist immer zu beobachten.
15. Verboten ist, die Last ohne Aufsicht zu hinterlassen.
16. Man darf die zulässige Tragfähigkeit des Hubgeräts nicht überschreiten.
17. Man darf die Maschine nicht mit einer Last lagern.
18. Man darf nur eine Ladung auf einmal heben.
19. Es dürfen keine Modifizierungen an der Maschine vorgenommen werden.
20. Nach dem Abschluss des Betriebs ist die Maschine gegen unbefugte Benutzung abzusichern.
21. Die Maschine muss regelmäßig überprüft werden, beschädigte oder abgenutzte Bestandteile müssen durch die zuständige Service-Stelle gegen neue ausgetauscht werden.
22. Beim Herunterfallen der Last entsteht Todes- oder Verletzungsrisiko.
23. Wird der Motorradheber über längere Zeit nicht verwendet wird, ist sicher zu stellen, dass er sauber ist, keine Verschmutzungen aufweist und das der Sattel in die niedrigste Position gebracht wurde. Das Gerät darf nicht mit Feuchtigkeit in Kontakt kommen, ggf. ist es trocken zu reiben, danach sämtliche beweglichen Teile schmieren.
24. Die Beladung sollte stets mit einer Kette gesichert werden.
25. Die Maschine darf ausschließlich auf einer flachen, horizontalen und der Belastung angepassten Oberfläche verwendet werden.
26. Die Beladung sollte stets gut ausgewogen sein. Die Empfehlungen des Motorradherstellers bezüglich der Motorradhebepunkte müssen befolgt werden.
27. Es ist untersagt, den Motorradheber zusammen mit der Beladung zu verlegen/zu transportieren! Ein Verlegen / Transport darf ausschließlich ohne Beladung erfolgen.
28. Nähern Sie nie die Hände oder Beine dem Arbeitsbereich.
29. Es ist untersagt, die Maschine zu verändern. Es ist untersagt, die Maschine zu verwenden, wenn sichtbare Beschädigungen vorliegen, die Verformung von Teilen, Risse oder andere Defekte, die eine ordnungsgemäße Verwendung unmöglich machen.
30. Vor Verwendung der Maschine muss überprüft werden, ob alle Schrauben fest angezogen sind.

Werden die Anweisungen und Sicherheitshinweise verletzt kann das zu ernsthaften Körperverletzungen oder zum Tod führen.

III. MASCHINENBESTIMMUNG

Der Motorradheber dient ausschließlich zum Anheben von Motorrädern. Eine Verwendung zu anderen Zwecken ist untersagt.

Für alle Schäden bei nicht bestimmungsgemäßer Verwendung haftet allein der Benutzer.

IV. TECHNISCHE DATEN

Produktname	Motorradhebebühne		
Modell	MSV-MHB-450-780.1	MSV-MHB-450-780.2	MSV-MHB-450-780.3
Katalognummer	6318	6319	6320
Maximal zulässige Belastung (lbs/kg)	450	450	450
Maximale Höhe (cm)	78	78	78
Minimale Höhe (cm)	18	18 </td <td>18</td>	18
Gewicht (kg)	120	138	140
Plattformgröße (cm)	206 x 55	220 x 68	220 x 68
Größe der Auflauframpe (cm)	60 x 55	60 x 68	60 x 68

V. VOR DER ERSTEN BENUTZUNG

Prüfen Sie bei Erhalt der Ware zuerst die Verpackung auf Unversehrtheit und öffnen Sie diese dann. Wenn die Verpackung Beschädigungen aufweist, so setzen Sie sich innerhalb von 3 Tagen mit der Transportgesellschaft und Ihrem Vertriebspartner in Verbindung und dokumentieren Sie so gut wie möglich die Beschädigungen. Stellen Sie das volle Paket nicht verkehrt herum auf! Sollten Sie das Paket weiter transportieren, achten Sie bitte darauf, dass es horizontal und stabil gehalten wird. Es wird darum gebeten, das Verpackungsmaterial (Pappe, Plastikbänder und Styropor) zu behalten, um im Servicefall die Maschine bestmöglich geschützt zurücksenden zu können!

VI. ZUSAMMENBAU DER MASCHINE

MSV-MHB-450-780.1 (6318) | MSV-MHB-450-780.2 (6319) | MSV-MHB-450-780.3 (6320)



1. Rad
 2. Fußhebel - Entriegelung
 3. Fußhebel - Anhebevorrichtung
 4. Pumpe
 5. Aufrollfläche
 6. Plattform
 7. Montagehalterungen – Motorrad:
- 
8. Feststeller
 9. Begrenzer

Vor dem Gebrauch muss überprüft werden, ob Gewicht und Größe des Motorrads nicht die nominale Tragkraft des Hebers übersteigt.

Vor der Inbetriebnahme zum Anheben ist die Hebevorrichtung vor unbeabsichtigtem Wegrutschen zu sichern.

Den Motorradheber nur auf stabilen und ebenen Flächen verwenden.

Den Motorradheber nur ohne Beladung transportieren; die Plattform sollte auf das unterste Level abgelassen werden.

Der Heber kann nur auf einer stabilen und trockenen Oberfläche verwendet werden, die nicht rutschig und in der Lage ist, das Gesamtgewicht des Aufzugs und der Last zu tragen. Das Gerät muss sauber gehalten werden. Keine Gegenstände darauf lagern, die bei der Arbeit nicht erforderlich sind.

Das Motorrad muss sicher und fest auf der Plattform angebracht werden. Hierzu die Befestigungsriemen verwenden und diese an den Halterungen des Hebers befestigen.

Vor dem Ablassen der Plattform alle sich darunter befindenden Gegenstände entfernen. Alle Personen sollten sich während des Betriebs des Hebers in sicherem Abstand befinden.

Es ist untersagt, den Heber oder die Plattform zum Transport von Gegenständen zu verwenden. Das Gerät ist ausschließlich zum stationären Gebrauch gedacht - zum Anheben von Gegenständen. Die angehobene Beladung muss stets stabil sein.

Sämtliche Reparaturen müssen von qualifiziertem technischen Personal durchgeführt werden; die Austauschteile müssen Originalteile und vom Hersteller des Gerätes zugelassen sein.

Der Motorradheber muss auf einem festen und ebenen Untergrund aufgestellt werden, welcher das Gesamtgewicht der Last (Heber zusammen mit der Beladung) halten kann. Der Heber ist gegen unbeabsichtigtes Wegrutschen oder Verschieben zu sichern.

Die Beladung (Motorrad) auf der Plattform unterbringen und sichern, indem das Vorderrad des Motorrads in dem Schraubstock befestigt wird. Befestigen sie das Motorrad auch mit den Riemen / Befestigungskomponenten.

Die Plattform durch energisches Pumpen des Fußhebels anheben. Wenn die Plattform in der gewünschten Höhe ist, die Sicherungstange in eine der Öffnungen in der Plattform schieben. Dies ist eine Absicherung gegen zufälliges Absacken oder Verschieben:



Nach abgeschlossener Arbeit sicherstellen, dass der Raum unter der Plattform frei ist und die Hebebühne gefahrlos abgelassen werden kann. Die Sicherungsstange herausziehen und den Fußhebel zum Öffnen der Sperre langsam betätigen. Die Plattform langsam ablassen.

LAGERUNG

Die Maschine ist immer ohne Last zu lagern. Verschmutzungen sind zu beseitigen. Die Maschine ist an einer trockenen Stelle aufzuhängen. Vor der erneuten Benutzung hat man gemäß den Anweisungen zu verfahren, die in der vorliegenden Anleitung beschrieben wurden.

INSPEKTIONEN

Vor der Inbetriebnahme muss eine neue oder reparierte Maschine durch qualifiziertes technisches Personal mit entsprechendem Wissen und Erfahrung in Bezug auf Bedienung und Wartung der Maschinen dieses Typs überprüft werden. Die Maschine ist regelmäßigen Sichtkontrollen vor, während und nach der Benutzung zu unterziehen. Für die Inspektion ist das Bedienungspersonal zuständig. Alle Störungen des Maschinenbetriebs sind dem zuständigen technischen Personal zu melden. Verboten ist der Betrieb beschädigter Maschinen, die Störungen aufweisen.

GEFAHREN BEIM BETRIEB

Während des Betriebs können mechanische Gefahren auftreten. Diese entstehen, wenn es zu Verletzungen infolge der mechanischen Auswirkung von unterschiedlichen Bauteilen kommen kann, z. B. der Maschinenteile, Werkzeuge etc.

Grundsätzliche mechanische Gefahren sind: Quetschen, Zusammendrücken, Schneiden oder Abschneiden, Schürfen, Stolpern und Schleudern.

Diese Gefahren können beim normalen und gestörten Betrieb der Maschine auftreten und zu Maschinenstörungen führen.

Mechanische Gefahren können unter folgenden Umständen entstehen: sich bewegende Maschinen, beförderte Ladungen, bewegliche Bestandteile, rohe/scharfe Bauteile, herabfallende Bestandteile/Ladungen, unebene, glatte Oberflächen, beschränkte Räume, Lage der Arbeitsstelle im Verhältnis zum Boden (Höhen- und Tiefarbeiten).

VII. REINIGUNG UND WARTUNG

Die Motorrad-Hebebühne muss regelmäßig gereinigt werden. Nach Abschluss der Arbeiten müssen sämtliche Rückstände von der Montagefläche und aus dem Gerät selbst entfernt werden. Sämtliche Wartungs- und Inspektionsarbeiten der Hebebühne sollten von geschultem und qualifiziertem Personal durchgeführt werden. Es sollte keine Person vornehmen, die keine Erfahrung und kein Wissen in diesem Bereich hat.

Wenn die Hebeeffektivität der Hebebühne spürbar nachlässt ist das Ablassventil zu öffnen - dann den Fußhebel 15 bis 20 Mal energisch bewegen, um das Hydrauliksystem zu entlüften.

VIII. REGELMÄSSIGE PRÜFUNG DER MASCHINE

Prüfen Sie regelmäßig, ob Elemente der Maschine Beschädigungen aufweisen. Sollte dies der Fall sein, darf die Maschine nicht mehr benutzt werden. Wenden Sie sich umgehend an Ihren Verkäufer, um Nachbesserungen vorzunehmen.

Was tun im Problemfall?

Kontaktieren Sie Ihren Verkäufer und bereiten Sie folgende Angaben vor:

- Rechnungs- und Seriennummer (letztere finden Sie auf dem Typenschild)
- ggf. ein Foto des defekten Teils
- Ihr Servicemitarbeiter kann besser eingrenzen worin das Problem besteht, wenn Sie es so präzise wie möglich beschreiben. Je detaillierter Ihre Angaben sind, umso schneller kann Ihnen geholfen werden!

ACHTUNG: Öffnen Sie die Maschine niemals ohne Rücksprache mit dem Kundenservice. Dies kann Ihren Gewährleistungsanspruch beeinträchtigen!

Nach dem Ende der Lebensdauer des Gerätes sollte es nicht als Hausmüll entsorgt werden. Aufgrund des Umweltschutzes muss das Gerät an eine bestimmte Abfallstelle abgelagert werden. Detaillierte Informationen zur Abfallentsorgung erhalten Sie in der Abfallberatung.









USER MANUAL

MSW-MHB-450-780.1

MSW-MHB-450-780.2

MSW-MHB-450-780.3

I. SAFETY RECOMMENDATIONS

-  The operation manual must be read carefully.
-  This machine conforms to CE declaration.
-  Attention! Make sure that third parties keep distance from the area.
-  Attention! Risk of accident
-  Caution! Risk of hand being squeezed!
-  Attention! Wear a protective helmet.
-  Attention! Wear protective footwear
-  Attention! Wear protective gloves.

PLEASE NOTE!

Drawings in this manual are for illustration purposes only and in some details it may differ from the actual product. The original operation manual is in German. Other versions are translations from the original (German).

1. Before commencing with the work, make sure to read carefully and understand this operation manual! All safety recommendations must be followed in order to avoid damages as a result of improper use of the equipment.
2. Keep the instructions for future reference. If the machine is to be handed over to a third party, this operation manual must also be handed over with the device.
3. If the machine is operated contrary to its intended use or in case of improper handling of the machine, the manufacturer's liability for possible damage is excluded.
4. The machine should only be operated by physically fit persons who have read this operating manual.
5. The machine is not designed to be handled by persons (including children) with limited physical, sensory and mental abilities, or by persons lacking appropriate experience and/or knowledge, unless they are supervised by a person responsible for their safety or if they have received instructions on how to operate the machine

II. SAFE OPERATION PRINCIPLES / WARNINGS

1. Read this operation manual and the safety instructions prior to each use of the machine.
2. Before each use, the machine must be checked for possible damages that can result in a failure. This machine must not be operated if its parts are worn out or damaged in a way that prevents proper operation.
3. If the machine has been overloaded or is subject to strong shock/vibrations, it must be inspected by a qualified service technician before commencing any work on the machine.
4. This machine must not be operated if it is damaged, worn out or if it does not work properly. If such condition occurs the machine must be handed over to an authorized service center for inspection and repair.
5. Comprehensive periodic inspections of the machine must be carried out and worn/damaged parts must be replaced.
6. Do not dismount or replace any parts of the machine.
7. Use only original replacement parts, as recommended by the manufacturer.
8. This machine may only be handled by persons properly trained in safety regulations and who are physically able to operate the machine.
9. Do not overload the machine with a load exceeding the maximum admissible load.
10. Do not strike the lift or the load.
11. Third parties must be warned about operation of the machine and stay at a safe distance.
12. Do not lift people or animals using this machine.

13. Do not lift the load using the machine above people or animals.
14. Always pay attention to the load.
15. Do not leave a load unsupervised.
16. Never exceed the permissible lifting capacity.
17. Never store the machine with a payload attached.
18. Lift only one load at a time.
19. No modifications or alterations should be made to the machine
20. After completion of the operation, the machine must be secured against the unauthorized use.
21. The machine must be regularly inspected for damage and worn and torn parts must be replaced with new ones by an authorized service.
22. If the load falls, there is a risk of death or injury.
23. If the lift table remains unused for a long periods of time, make sure it is clean and free from stains and that the platform is in the lowest position. Avoid contact with moisture, wipe dry if needed and grease all moving parts.
24. Always secure the load with a chain.
25. The device should only be used on a flat and level surface, with appropriate load bearing rating.
26. The load should always be balanced correctly. Follow the motorcycle manufacturer's instructions for lifting points.
27. Do not move / transport the lift table with a load upon it! The lift table may be moved / transported only without a load.
28. Keep limbs away from the operating area.
29. Do not modify the device. Do not operate the device if any parts are warped, damaged, cracked or if other faults occur which may prevent safe operation.
30. Make sure bolts are securely tightened prior to use.

Failure to follow safety recommendations and instructions may result in serious injury or death!

III. INTENDED USE OF THE MACHINE

The motorcycle lift is designed for lifting motorcycles. Do not use the lift table for any other purpose.

The user is responsible for any damages resulting from a non-conform use of the device!

IV. TECHNICAL SPECIFICATIONS

Product name	Motorcycle lift		
Model	MSV-MHB-450-780.1	MSV-MHB-450-780.2	MSV-MHB-450-780.3
Art. No:	6318	6319	6320
Maximum loading (kg)	450	450	450
Maximum height (cm)	78	78	78
Minimum height (cm)	18	18	18
Weight (kg)	120	138	140
Table size (cm)	206 x 55	220 x 68	220 x 68
Ramp size (cm)	60 x 55	60 x 68	60 x 68

V. BEFORE THE FIRST USE

Upon receipt of goods, check the packaging for integrity before open it. If the packaging is damaged, please contact your transport company and distributor within 3 days and document the damages as detailed as possible. Do not turn the package upside down! When transporting the package, please ensure that it is kept horizontal and stable. The various items used for packaging (cardboard, plastic straps, polyurethane foam) should be kept, so that the machine can be sent back to the service center in the best condition in case of any problems!

VI. ASSEMBLING THE MACHINE

MSW-MHB-450-780.1 (6318) | MSW-MHB-450-780.2 (6319) | MSW-MHB-450-780.3 (6320)



Before the use, ensure that the motorcycle weight and size do not exceed the lifting capacity. Secure the motorcycle lift against unintentional movement before lifting. Only use the motorcycle lift on stable and even surfaces. The lift may only be transported without load and with the table in the lowest position. Only use the lift on a stable and dry surface, which is not slippery and is of sufficient load capacity for the lift and its load. Keep the device clean. Do not keep items on the lift which are not essential to perform the work. Attach the motorcycle firmly and securely to the table. Use tie-down straps and U-clamps on the lift to do that. Before lowering the table, remove all items from under it. Keep at a safe distance from the lift when in operation. Do not use the lift or table to transport objects. The lift is designed to be used solely as a stationary device, for lifting. Make sure the load to be lofted is stable. All repairs have to be carried out by qualified technical personnel. Use only original replacement parts, approved by the device manufacturer. Position the lift on a firm and horizontal surface, with sufficient load bearing for the weight of the lift and the load; secure the lift against accidental movements. Locate the load (motorbike) in the table and secure by clamping the front wheel in the vice. Also use tie-down straps / clamps to attach the motorbike to the table. Lift the table by firmly pressing on the lift pedal. Once the table is at the desired height, insert the locking bar into one of the slots in the table. This secures the table from accidental release or movement:



Once work is complete, make sure there is nothing below the table preventing the lift from being lowered. Remove the locking bar and slowly press the release pedal. Slowly lower the table.

STORAGE

The machine must always be stored without any load. The dirt must be removed. The machine must be stored in a dry place. Before using the machine again, make sure to follow the instructions described in this manual.

INSPECTIONS

Before being used, the new or repaired machine must be checked by qualified technical personnel who have knowledge and experience within the scope of operation and maintenance of this type of machine. The machine must be checked regularly by means of visual control of the machine's condition, before, during and after use. The operator is responsible for the inspection. Any irregularities of the machine operation, as well as any damages, must be reported to the proper technical personnel. Do not use the machine if it is damaged or if any irregularities in its operation were found.

POSSIBLE HAZARDS DURING USE

The hazards that can occur when using the machine are mechanical hazards. The mechanical hazards arise in situations in which injuries can result from mechanical impact of various elements, e.g. machine parts, tools, etc. on people. The basic mechanical hazards include squeezing, crushing, cutting, trimming; digging; abrasion; as well as slipping and stumbling. These hazards can occur both during normal machine operation and as a result of irregularities in machines operation. These irregularities can occur during normal and disturbed operation of the machine and may lead to malfunction. The mechanical hazards can result from: moving machines, transported loads, moving elements, sharp/rough elements, dropping elements/loads, slippery uneven surfaces, limited space, and location of the work station in relation to the ground (work at heights and in depths).

VII. CLEANING AND MAINTENANCE

The motorcycle lifting platform must be cleaned regularly. After completion of the work, all residues must be removed from the mounting surface and the device. All maintenance and inspection work should be carried out by a trained and qualified member of the staff. A person without the required experience and knowledge should not attempt to complete these tasks. If the efficiency of the lift operation drops noticeably, then the release valve is to be opened. Press the lift pedal approximately 15 to 20 times. This will vent the hydraulic system.

VIII. CHECK REGULARLY THE MACHINE

Check regularly if the machine is damaged. If the machine should be damaged, please stop using it immediately and contact your customer service to solve the problem. What to do in case of a problem? Please contact your customer service and prepare following information:









- Please contact your customer service and prepare following information:
- Invoice number and serial number (the latter is to be found on the technical plate on the machine).
- If relevant, a picture of the damaged, broken or defective part. It will be easier for your customer service clerk to determine the source of the problem if you give a detailed and precise description of the matter. The more detailed your information, the better customer service will be able to solve your problem rapidly and efficiently!

After withdrawal from service, the device should not be disposed of as household waste. Due to the environmental protection, device must be returned to a designated waste collection. Detailed information on institutions involved in the collection of such waste can be obtained from the local authorities.

INSTRUKCJA OBSŁUGI

MSW-MHB-450-780.1
MSW-MHB-450-780.2
MSW-MHB-450-780.3

I. ZALECENIA ODNOŚNIE BEZPIECZEŃSTWA

	Należy zapoznać się z instrukcją obsługi.
	Urządzenie jest zgodne z deklaracją CE.
	Uwaga! Zachowaj bezpieczną odległość od osób postronnych z dala od miejsca pracy.
	Uwaga! Niebezpieczeństwo wypadku.
	Uwaga! Niebezpieczeństwo zgniecenia dłoni
	Uwaga! Załóż kask ochronny.
	Uwaga! Załóż obuwie ochronne.
	Uwaga! Załóż rękawice ochronne.

UWAGA!

Ilustracje w niniejszej instrukcji obsługi mają charakter poglądowy i w niektórych szczegółach mogą różnić się od rzeczywistego wyglądu urządzenia.

Instrukcją oryginalną jest niemiecka wersja instrukcji. Pozostałe wersje językowe są tłumaczeniami z języka niemieckiego.

1. Przed przystąpieniem do uruchomienia prosimy o dokładne przeczytanie niniejszej instrukcji! Należy przestrzegać wszystkich wskazówek bezpieczeństwa, aby uniknąć szkód powstałych na skutek użytkowania niezgodnego z przeznaczeniem!
2. Zachowaj instrukcję użytkowania w celu jej późniejszego użycia. W razie gdyby maszyna miała zostać przekazana osobom trzecim, to wraz z nią należy przekazać również instrukcję użytkowania.
3. W przypadku użytkowania niezgodnego z przeznaczeniem lub nieprawidłowej obsługi wyklucza się odpowiedzialność producenta/dystrybutora za powstałe ewentualnie szkody.
4. Maszynę mogą obsługiwać osoby sprawne fizycznie, zdolne do jej obsługi i odpowiednio wyszkolone, które zapoznały się z niniejszą instrukcją oraz zostały przeszkolone w zakresie bezpieczeństwa i higieny pracy.
5. Maszyna nie jest przeznaczona do tego, by była użytkowana przez osoby (w tym dzieci) o ograniczonych funkcjach psychicznych, sensorycznych i umysłowych lub nieposiadające odpowiedniego doświadczenia i/lub wiedzy, chyba że są one nadzorowane przez osobę odpowiedzialną za ich bezpieczeństwo lub otrzymały od niej wskazówki dotyczące tego, jak należy obsługiwać maszynę.

II. ZASADY BEZPIECZNEGO UŻYTKOWANIA / OSTRZEŻENIA

1. Przed każdym użyciem należy przeczytać instrukcje i wskazówki dotyczące bezpieczeństwa.
2. Przed każdym użyciem należy sprawdzić czy części nie są zużyte lub uszkodzone w sposób uniemożliwiający poprawne działanie maszyny. Zabrania się używania maszyny, jeśli jej części są zużyte lub uszkodzone w sposób uniemożliwiający jej poprawne działanie.
3. Jeżeli maszyna uległa przeciążeniu lub podlegała silnym wstrząsom, przed użyciem musi zostać skontrolowane przez uprawnionego pracownika serwisu.
4. Zabrania się używania maszyny, która jest uszkodzona, zużyta lub działa niewłaściwie. W takim przypadku należy oddać maszynę do autoryzowanego serwisu w celu dokonania przeglądu i napraw.
5. Należy dokonywać okresowych kompleksowych przeglądów maszyny i na bieżąco wymieniać zużyte / uszkodzone części.
6. Nie należy demontować ani wymieniać części maszyny.
7. Należy stosować wyłącznie części zamienne zalecane przez producenta.
8. Maszyna może być obsługiwana jedynie przez osoby odpowiednio przeszkolone w zakresie zasad bezpieczeństwa oraz fizycznie zdolne do obsługi.
9. Zabrania się obciążania maszyny ładunkiem większym niż jej maksymalne dopuszczalne obciążenie.
10. Zabrania się uderzania w podnośnik lub ładunek do niego przyczepiony.
11. Osoby postronne powinny być ostrzeżone o pracy maszyny oraz powinny przebywać w bezpiecznej odległości od ładunku.
12. Zabrania się podnoszenia ludzi lub zwierząt przy pomocy maszyny.

13. Zabrania się podnoszenia ładunku pod przy pomocy maszyny nad ludźmi lub zwierzętami.
14. Zawsze należy zwracać baczność uwagę na ładunek.
15. Zabrania się pozostawiania ładunku bez nadzoru.
16. Nie należy przekraczać dopuszczalnego udźwigu podnośnika.
17. Nie można przechowywać maszyny z ładunkiem.
18. Należy podnosić tylko jeden ładunek na raz.
19. Nie wolno wprowadzać jakichkolwiek modyfikacji w maszynie.
20. Po zakończeniu pracy z maszyną należy ją zabezpieczyć przed nieupoważnionym użyciem.
21. Maszyna musi być regularnie kontrolowana a uszkodzone lub zużyte części muszą być wymieniane na nowe przez autoryzowany serwis.
22. Upadek ładunku grozi obrażeniami lub śmiercią.
23. Jeżeli podnośnik nie jest używany przez dłuższy okres czasu należy upewnić się, że jest czysty i nie posiada zabrudzeń oraz, że platforma znajduje się w najniższym położeniu. Należy unikać wszelkiego kontaktu z wilgocią, ewentualnie należy wytrzeć do sucha i nasmarować wszystkie ruchome części.
24. Ładunek należy zawsze zabezpieczyć łańcuchem.
25. Maszynę należy używać wyłącznie na płaskiej i poziomej powierzchni, przystosowanej do aktualnego obciążenia.
26. Ładunek powinien być zawsze dobrze wyważony. Należy postępować zgodnie z zaleceniami producenta motocykli dotyczącymi punktów podnoszenia.
27. Zabrania się przesuwania / transportowania podnośnika razem z ładunkiem! Przesuwanie / transportowanie podnośnika może odbywać się jedynie bez ładunku.
28. Nigdy nie należy umieszczać nóg lub rąk wewnątrz obszaru roboczego.
29. Zabrania się modyfikować maszynę. Zabrania się używania maszyny, jeśli widoczne są uszkodzenia, deformacje części, pęknięcia lub inne usterki uniemożliwiające poprawną pracę.
30. Przed rozpoczęciem użytkowania maszyny należy upewnić się że wszystkie śruby są prawidłowo dokręcone.

Nieprzestrzeganie zaleceń i instrukcji bezpieczeństwa grozi poważnymi obrażeniami ciała lub śmiercią!

III. PRZEZNACZENIE MASZINY

Podnośnik motocyklowy służy do podnoszenia motocykli. Zabrania się używania podnośnika do jakichkolwiek innych celów.

Odpowiedzialność za wszelkie szkody powstałe w wyniku użytkowania niezgodnego z przeznaczeniem ponosi użytkownik.

IV. DANE TECHNICZNE

Nazwa produktu	Podnośnik motocyklowy		
Model produktu	MSW-MHB-450-780.1	MSW-MHB-450-780.2	MSW-MHB-450-780.3
Nr art.	6318	6319	6320
Maksymalne dopuszczalne obciążenie (kg)	450	450	450
Maksymalna wysokość (cm)	78	78	78
Minimalna wysokość (cm)	18	18	18
Waga (kg)	120	138	140
Rozmiar platformy (cm)	206 x 55	220 x 68	220 x 68
Rozmiar rampy najazdowej (cm)	60 x 55	60 x 68	60 x 68

V. PRZED PIERWSZYM UŻYCIEM

Kontrola po otrzymaniu towaru

W momencie otrzymania towaru należy sprawdzić opakowanie pod kątem występowania ewentualnych uszkodzeń i otworzyć je. Jeżeli opakowanie jest uszkodzone prosimy o skontaktowanie się w przeciągu 3 dni z przedsiębiorstwem transportowym lub Państwa dystrybutorem oraz o udokumentowanie uszkodzeń w jak najlepszy sposób. Prosimy nie stawiać pełnego opakowania do góry nogami! Jeżeli opakowanie będzie ponownie transportowane prosimy zadbać o to, by było ono przewożone w pozycji poziomej i by było stabilnie ustawione.

Prosimy o zachowanie elementów opakowania (tektury, plastikowych taśm oraz styropianu), aby w razie konieczności oddania maszyny do serwisu można ją było jak najlepiej ochronić na czas przesyłki!

VI. MONTAŻ MASZINY

MSW-MHB-450-780.1 (6318) | MSW-MHB-450-780.2 (6319) | MSW-MHB-450-780.3 (6320)

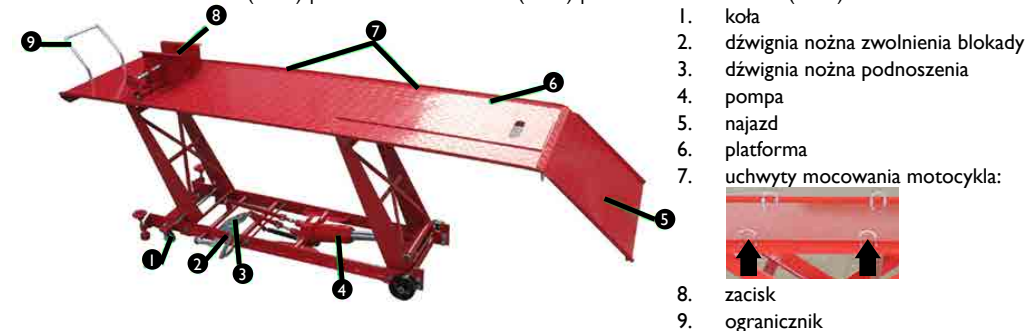

Przed użyciem należy upewnić się czy ciężar oraz wielkość motocykla nie przekroczy nominalnego udźwigu podnośnika.

Przed przystąpieniem do podnoszenia, należy podnośnik zabezpieczyć przed niezamierzonym ruchem lub przesunięciem.

Podnośnika można używać tylko na stabilnych i wyrównanych powierzchniach.

Podnośnik można transportować bez ładunku oraz z platformą w najniższym położeniu.

Podnośnik można używać tylko na stabilnym i suchym podłożu, które nie jest śliskie i jest w stanie wytrzymać łączny ciężar podnośnika oraz podnoszonego ładunku. Maszynę należy utrzymywać w czystości. Nie należy składować na podnośniku rzeczy, które nie są niezbędne przy pracy.

Motocykl należy mocno i pewnie przytwierdzić i zabezpieczyć na platformie. Do tego celu należy użyć pasów mocujących korzystając z uchwytów na podnośniku.

Przed opuszczeniem platformy, należy usunąć wszystkie przedmioty, które znajdują się pod nią. Wszystkie osoby w czasie pracy muszą stać w bezpiecznej odległości od podnośnika.

Zabrania się używania podnośnika lub platformy do transportowania przedmiotów. Podnośnik jest przeznaczony wyłącznie do użycia jako urządzenie stacjonarne, do podnoszenia przedmiotów. Podnoszony ładunek musi zawsze być stabilny.

Wszelkie naprawy muszą być przeprowadzane przez wykwalifikowany personel techniczny a części zamienne muszą być oryginalne i dopuszczone do zastosowania przez producenta urządzenia.

Podnośnik należy ustawić na twardej i poziomej podłodze, wytrzymującej łączne obciążenie ciężarem (podnośnik wraz z ładunkiem) i zabezpieczyć podnośnik przed niezamierzonym ruchem lub przesunięciem.

Umieścić ładunek (motocykl) na platformie i zabezpieczyć go mocując przednie koło motocykla w imadle. Zamocować motocykl do platformy również za pomocą pasów / elementów mocujących.

Naciskając energicznie na dźwignię nożną podnoszenia podnieść platformę. Gdy platforma zostanie podniesiona na żądaną wysokość, wsunąć pręt zabezpieczający w jeden z otworów w platformie. Jest to zabezpieczenie przed przypadkowym opuszczeniem lub przesunięciem:



Po skończonej pracy należy upewnić się, że przestrzeń pod platformą jest pusta i można bezpiecznie opuścić podnośnik. Wyjąć pręt zabezpieczający i powoli nacisnąć dźwignię nożną zwolnienia blokady. Obniżyć platformę powoli.

PRZECHOWYWANIE

Maszynę należy przechowywać zawsze bez obciążenia. Zabrudzenia należy usunąć. Przechowywać w suchym miejscu. Przed ponownym użyciem podnośnika należy postępować zgodnie z instrukcjami opisanymi w niniejszej instrukcji.

PRZEGLĄDY

Przed przekazaniem do użytku, maszyna, która jest nowa lub została naprawiona, powinna zostać sprawdzona przez wykwalifikowany personel techniczny, który posiada wiedzę i doświadczenie w zakresie obsługi i konserwacji tego typu maszyn.

Maszyny powinny podlegać regularnej kontroli poprzez wizualne sprawdzanie stanu maszyny zarówno przed użyciem, w trakcie używania oraz po użyciu. Sprawdzanie powinno być wykonywane przez obsługę urządzenia. Jakiegokolwiek nieprawidłowości w pracy maszyny, uszkodzenia muszą zostać zgłoszone odpowiedniemu personelowi technicznemu. Zabrania się używania maszyny w którym stwierdzono uszkodzenie lub wystąpiły jakiegokolwiek nieprawidłowości w jego pracy.

ZAGROŻENIA JAKIE MOGĄ WYSTĄPIĆ PODCZAS UŻYTKOWANIA

Zagrożenia jakie mogą wystąpić podczas użytkowania maszyny są zagrożeniami mechanicznymi. Zagrożenie mechaniczne powstaje w sytuacji w której może dojść do urazów będących wynikiem mechanicznego oddziaływania na człowieka różnych elementów, np. części maszyn, narzędzi, itp.

Podstawowymi zagrożeniami mechanicznymi są zgniecenie, zmiżdżenie, ścięcie, przecięcie lub odcięcie; uderzenie; przekłucie lub przebicie; starcie lub obtarcie; a także poślizgnięcia i potknięcia.

Zagrożenia te mogą występować zarówno podczas normalnej pracy maszyny jak również mogą powstawać na skutek nieprawidłowości w pracy maszyny. Te nieprawidłowości mogą skutkować awariami maszyn.

Zagrożenia mechaniczne mogą powstać w wyniku: przemieszczających się maszyn, transportowanych ładunków, ruchomych elementów, ostrych / chropowatych elementów, padających elementów / ładunków, śliskich nierównych powierzchni, ograniczonych przestrzeni, położeniu stanowiska pracy w stosunku do podłoża (praca na wysokości oraz w zagłębieniach).

VII. CZYSZCZENIE I KONSERWACJA

Podnośnik motocyklowy należy regularnie czyścić. Po zakończeniu pracy należy usunąć wszystkie zanieczyszczenia z powierzchni mocującej oraz samego urządzenia. Wszelkie konserwacje i przeglądy podnośnika powinny być przeprowadzane przez przeszkolonego i wykwalifikowanego pracownika, nie powinna tego robić osoba bez doświadczenia i wiedzy.

W momencie gdy efektywność podnoszenia podnośnika znacznie się obniży należy otworzyć zawór spustowy i energicznie nacisnąć dźwignię nożną podnoszenia około 15 do 20 razy, co pozwoli odpowietrzyć system hydrauliczny.

VIII. REGULARNA KONTROLA MASZYN

Należy regularnie sprawdzać, czy elementy urządzenia nie są uszkodzone. Jeżeli tak jest, należy zaprzestać użytkowania urządzenia. Proszę niezwłocznie zwrócić się do sprzedawcy w celu przeprowadzenia naprawy.

Co należy zrobić w przypadku pojawienia się problemu?

Należy skontaktować się ze sprzedawcą i przygotować następujące dane:

- Numer faktury oraz numer seryjny (nr seryjny podany jest na tabliczce znamionowej).
- Ewentualnie zdjęcie niesprawnej części.
- Pracownik serwisu jest w stanie lepiej ocenić, na czym polega problem, jeżeli opisz go Państwo w sposób tak precyzyjny, jak jest to tylko możliwe. Im bardziej szczegółowe są dane, tym szybciej można Państwu pomóc!

UWAGA! Nigdy nie wolno otwierać urządzenia bez konsultacji z serwisem klienta. Może to prowadzić do utraty gwarancji!

Po wycofaniu urządzenia z eksploatacji nie powinno się wyrzucać go do odpadów domowych. Z uwagi na ochronę środowiska naturalnego urządzenie należy oddać do wyznaczonego miejsca selektywnej zbiórki odpadów. Szczegółowe informacje na temat instytucji zajmujących się zbiórką takich odpadów można uzyskać w lokalnym urzędzie.

NÁVOD K POUŽITÍ

MSW-MHB-450-780.1

MSW-MHB-450-780.2

MSW-MHB-450-780.3

I. BEZPEČNOSTNÍ POKYNY

	Před zahájením práce si přečtěte návod.
	Stroj odpovídá ES prohlášení o shodě.
	Pozor! Cizí osoby se musí nacházet v bezpečné vzdálenosti od pracovní zóny stroje.
	Pozor! Nebezpečí úrazu.
	Pozor! Nebezpečí přímáčknutí rukou.
	Pozor! Noste ochrannou přilbu.
	Pozor! Noste ochrannou obuv.
	Pozor! Noste ochranné rukavice.

POZOR

Obrázky v tomto návodu k obsluze jsou orientační a v některých detailech se mohou od skutečného vzhledu zařízení lišit. Originálním návodem je německá verze návodu. Ostatní jazykové verze jsou překlady z německého jazyka.

- Před spuštěním stroje si důkladně přečtěte tento návod! Dodržujte všechny bezpečnostní pokyny, abyste zabránili škodám vzniklým v důsledku použití stroje způsobem, který je v rozporu s jeho určením.
- Návod si uschovejte k pozdějšímu nahlédnutí. Předáte-li stroj třetím osobám, přiložte k němu také tento návod.
- V případě použití stroje v rozporu s jeho určením nebo v případě nesprávné obsluhy se vylučuje odpovědnost výrobce/distributora za případně vzniklé škody.
- Stroj smí obsluhovat fyzicky zdatné osoby, které jsou schopny obsluhu zvládnout, které se seznámily s tímto návodem a byly vyškoleny v oblasti bezpečnosti a ochrany zdraví při práci.
- Stroj není určen k tomu, aby jej obsluhovaly osoby (včetně dětí) s omezenými psychickými, senzorickými či mentálními schopnostmi a osoby bez patřičných znalostí a/nebo zkušeností, pokud pod dozorem osoby odpovědné za jejich bezpečnosti nebo pokud od této osoby nedostaly pokyny, jak správně stroj obsluhovat.

II. PRAVIDLA BEZPEČNÉ OBSLUHY / VAROVÁNÍ

- Před každým použitím si přečtěte návod a bezpečnostní pokyny.
- Před každým použitím zkontrolujte, zda jednotlivé díly stroje nejsou opotřebené natolik, aby znemožňovaly stroji správně fungovat. Je zakázáno používat stroj, jehož díly jsou opotřebené nebo poškozené do té míry, že zařízení nemůže správně fungovat.
- Pokud byl stroj přetížen nebo vystaven silným otřesům, před dalším použitím musí být zkontrolován oprávněným pracovníkem servisu.
- Je zakázáno používat stroj, který je poškozen, opotřeben nebo nefunguje správně. V takovém případě je nutno svěřit stroj autorizovanému servisu, který provede příslušné kontroly a opravy.
- Provádějte pravidelné prohlídky stroje a průběžně vyměňujte opotřebené / poškozené díly.
- Nedemontujte ani nevyměňujte jednotlivé díly stroje.
- Používejte výhradně díly doporučené výrobcem.
- Stroj smí obsluhovat pouze osoby fyzicky zdatné a vyškolené v oblasti bezpečnosti práce.
- Je zakázáno zatěžovat stroj břemenem těžším, než je jeho maximální nosnost.
- Je zakázáno bouchat do zvedáku nebo do břemena na něm zavěšeného.
- Cizí osoby musí být upozorněny na to, že je stroj v provozu, a musí se zdržovat v bezpečné vzdálenosti od zavěšeného břemene.
- Pomocí stroje je zakázáno zvedat lidi a zvířata.
- Je zakázáno zvedat břemena nad lidmi nebo zvířaty.
- Břemeno vždy pozorně sledujte.
- Je zakázáno ponechávat břemeno bez dozoru.

- Nepřekračujte maximální nosnost zvedáku.
- Neskladujte stroj s břemenem.
- Zvedejte vždy jen jedno břemeno.
- Stroj nijak neupravujte.
- Po ukončení práce se strojem jej zajistěte proti neoprávněnému používání.
- Stroj musí být pravidelně kontrolován a opotřebené díly je nutno nechat vyměnit v autorizovaném servisu.
- Pád břemene může způsobit úraz nebo smrt.
- Pokud zvedák nepoužíváte delší dobu, ujistěte se, že je čistý a nemá skvrny a také, že se plošina nachází v nejnižší poloze. Zabraňte veškerému styku s vlhkostí, případně otřete do sucha a namažte všechny pohyblivé části.
- Břemeno vždy zajistěte řetězem.
- Zvedák používejte výlučně na plochem a rovném povrchu, přizpůsobeném aktuálnímu zatížení.
- Břemeno musí být vždy dobře vyvážené. Postupujte v souladu s pokyny výrobce motocyklu popisujícími body zvedání.
- Je zakázáno přesouvat/přenášet zvedák společně s břemenem! Zvedák se může přesouvat/přenášet pouze bez břemene.
- Nikdy nevkládejte ruce nebo nohy do pracovního prostoru.
- Je zakázáno upravovat stroj. Stroj nepoužívejte, pokud má viditelná poškození, deformace dílů, popraskání nebo jiné závady znemožňující správnou práci.
- Před zahájením používání stroje se ujistěte, že všechny šrouby jsou správně utaženy.

Nedodržení bezpečnostních pokynů může způsobit vážný úraz, nebo dokonce smrt!

III. URČENÍ STROJE

Motocyklový zvedák slouží ke zvedání motocyklů. Zvedák nepoužívejte pro žádné jiné účely.

Odpovědnost za veškeré škody vzniklé používáním v rozporu s určením nese uživatel.

IV. TECHNICKÉ PARAMETRY

Název výrobku	Zvedák na motorky		
Model výrobku	MSW-MHB-450-780.1	MSW-MHB-450-780.2	MSW-MHB-450-780.3
Číslo artiklu	6318	6319	6320
Maximální přípustné zatížení (lbs/kg)	450	450	450
Maximální výška (cm)	78	78	78
Minimální výška (cm)	18	18	18
Hmotnost (kg)	120	138	140
Rozměr platformy (cm)	206 x 55	220 x 68	220 x 68
Rozměr nájezdové rampy (cm)	60 x 55	60 x 68	60 x 68

V. PŘED PRVNÍM POUŽITÍM

Kontrola po obdržení zboží

Ve chvíli převzetí zboží zkontrolujte obal z hlediska případného poškození a otevřete jej. Je-li obal poškozen, obraťte se do 3 dnů na dopravce nebo na Vašeho distributora a co nejdůkladněji poškození zdokumentujte. Nepokládejte balení vzhůru nohama! Bude-li obal opět přepravován, dbejte na to, aby byl převážen ve vodorovné poloze a byl zajištěn ve stabilní pozici. Jednotlivé části obalu (lepenky, plastové pásky a polystyren) si uschovejte, aby bylo možné stroj při případném převozu do servisu co nejlépe ochránit.

VI. MONTÁŽ STROJE

MSW-MHB-450-780.1 (6318) | MSW-MHB-450-780.2 (6319) | MSW-MHB-450-780.3 (6320)

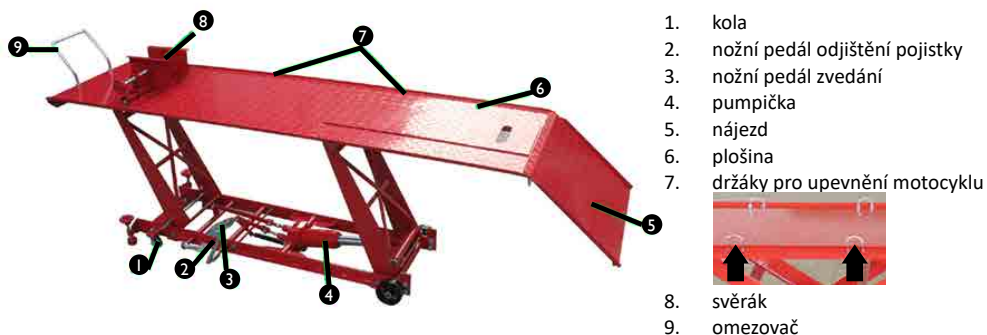

1. kola
 2. nožní pedál odjištění pojistky
 3. nožní pedál zvedání
 4. pumpička
 5. nájezd
 6. plošina
 7. držáky pro upevnění motocyklu
- 
8. svěrák
 9. omezovač

Před použitím se ujistěte, že hmotnost a velikost motocyklu nepřekročí jmenovitou nosnost zvedáku.

Před zahájením zvedání zajistěte zvedák proti náhodnému pohybu nebo přesunutí.

Zvedák používejte pouze na pevném a rovném povrchu.

Zvedák přepravujte bez břemene, s plošinou v nejnižší poloze.

Zvedák používejte pouze na pevném a suchém podkladu, který neklouže a udrží hmotnost zvedáku a zvedaného břemene. Stroj udržujte v čistotě. Na zvedáku neskladujte věci, které nejsou nutné při práci.

Motocykl na plošinu silně a pevně zajistěte. K tomuto účelu slouží upevňovací popruhy a držáky na zvedáku. Před spuštěním plošiny odstraňte všechny předměty, které se pod ní nacházejí. Všechny osoby musí při práci stát v bezpečné vzdálenosti od zvedáku.

Zvedák nebo plošinu nepoužívejte pro přepravu předmětů. Zvedák je určen pouze pro použití jako stacionární zařízení pro zvedání předmětů. Zvedané břemeno musí být vždy stabilní.

Veškeré opravy musí provádět kvalifikovaný odborný personál a náhradní díly musí být originální a k používání je musí schválit výrobce zařízení.

Zvedák postavte na tvrdou a rovnou podlahu, která udrží celkové zatížení (zvedák s břemenem) a zajistěte jej proti náhodnému pohybu nebo přesunutí.

Břemeno (motocykl) umístěte na plošinu a zajistěte jej tak, že přední kolo motocyklu upnete ve svěráku. Motocykl připevněte k plošině také pomocí popruhů / upevňovacích prvků.

Energickým stlačováním nožního pedálu zvedněte plošinu. Jakmile plošinu zvednete do požadované výšky, zasuňte blokovací tyč do jednoho z otvorů v plošině. Je to zajištění proti náhodnému spuštění nebo přesunutí:



Po ukončené práci se ujistěte, že prostor pod plošinou je prázdný a můžete bezpečně spustit zvedák. Vytáhněte blokovací tyč a pomalu stlačte nožní pedál pro odjištění pojistky. Plošinu pomalu spouštějte.

SKLADOVÁNÍ

Stroj skladujte vždy bez zatížení. Nečistoty odstraňte. Skladujte v suchu. Před opětovným použitím postupujte podle pokynů uvedených v tomto návodu.

PROHLÍDKY

Před předáním nového či opraveného stroje do provozu musí proběhnout jeho kontrola, kterou provede kvalifikovaný personál se znalostmi a zkušenostmi v oblasti obsluhy a údržby tohoto typu zařízení. Stroj musí být pravidelně vizuálně kontrolován, a to jak před použitím, tak po ukončení práce. Tuto kontrolu musí provádět obsluha stroje. Jakékoli poruchy funkce či poškození stroje je nutno nahlásit příslušnému technickému personálu. Je zakázáno používat stroj, pokud u něj bylo zjištěno poškození nebo jakékoli poruchy funkce.

NEBEZPEČÍ, KTERÁ MOHOU NASTAT ZA PROVOZU

Nebezpečí, která mohou nastat, mají mechanický charakter. Mechanické nebezpečí vzniká za situace, kdy může dojít k úrazu v důsledku mechanického působení různých elementů (např. částí strojů, nářadí apod.) na lidské tělo.

Mezi tato nejčastější nebezpečí patří přimáčknutí, rozdrčení, rozřezání, přeřezání, amputace, propíchnutí, odření nebo prodření a také podklouznutí nebo zakopnutí. Tato nebezpečí mohou nastat jak za normálního provozu stroje, tak v případě jeho poruchy. Tyto poruchy mohou způsobit havárii stroje.

Mechanická nebezpečí mohou nastat v důsledku pohybu strojů, přepravy nákladů, působení pohyblivých, ostrých, drsných dílů, padajících dílů / břemen, klzkých a nerovných povrchů, omezeného prostoru, polohy pracoviště vůči podkladu (práce ve výškách a hloubkách).

VII. ČIŠTĚNÍ A ÚDRŽBA

Motocyklový zvedák pravidelně čistěte. Po ukončení práce odstraňte všechny nečistoty z upevňovacího povrchu a samotného zařízení. Veškeré údržby a prohlídky zvedáku musí provádět zaškolený a kvalifikovaný pracovník, nesmí to provádět osoba bez zkušeností a znalostí.

V okamžiku, kdy se účinnost zvedání zvedáku znatelně sníží, otevřete výpustný ventil a prudce stlačte nožní pedál zvedání asi 15 až 20krát, což umožní odvdušnit hydraulický systém.

VIII. PRAVIDELNÉ KONTROLY STROJE

Pravidelně kontrolujte, zda jednotlivé díly zařízení nejsou poškozeny. Pokud tomu tak je, přestaňte zařízení používat. Neprodleně se obraťte na prodejce za účelem provedení opravy.

Co dělat v případě, že se vyskytne problém?

Obraťte se na prodejce a připravte si následující údaje:

- Číslo faktury a výrobní číslo (to najdete na výrobním štítku).
- Případnou fotografii poškozeného dílu.
- Pracovník servisu je schopen lépe posoudit, v čem spočívá problém, pokud jej co nejpřesněji popíšete. Čím podrobnější údaje poskytnete, tím rychleji Vám můžeme pomoci!









POZOR! Nikdy neotvírejte stroj bez konzultace se zákaznickým servisem. Mohlo by dojít ke ztrátě záruky!

Po skončení životnosti přístroje by neměl být přístroj vyhozen do domácího odpadu. Z důvodu ochrany životního prostředí se musí přístroj uložit na určité odpadní místo. Podrobné informace o odstranění odpadu obdržíte u místních úřadů.

ISTRUZIONI PER L'USO

MSW-MHB-450-780.1
MSW-MHB-450-780.2
MSW-MHB-450-780.3

I. NORME DI SICUREZZA

	Leggere attentamente il manuale di istruzioni
	Il dispositivo è conforme alle norme CE
	Attenzione! Assicurarsi che terzi tengano una certa distanza dal luogo di lavoro
	Attenzione, pericolo di incidenti!
	Attenzione, le mani potrebbero essere schiacciate!
	Attenzione, indossare un casco protettivo!
	Attenzione, indossare scarpe antinfortunistiche!
	Attenzione, indossare guanti protettivi!

AVVERTENZE

Nel seguente manuale sono contenute immagini che possono differire dalla macchina nel suo aspetto esteriore. Il manuale originale è stato scritto in tedesco. Altre versioni sono traduzioni dalla lingua tedesca.

1. Prima dell'utilizzo si prega di leggere attentamente le istruzioni! Si prega di prestare attenzione alle norme di sicurezza in maniera tale da evitare eventuali danni dovuti a un utilizzo improprio!
2. Conservare questo manuale per uso futuro. Nel caso in cui l'apparecchio sia ceduto a terzi queste istruzioni devono essere cedute insieme al dispositivo.
3. Nel caso in cui il dispositivo non fosse utilizzato secondo le direttive o in modo improprio il produttore è esonerato da qualsiasi responsabilità per eventuali danni.
4. La macchina deve essere usata da personale qualificato e fisicamente idoneo al lavoro, il quale abbia preso visione delle istruzioni e conosca le norme di sicurezza sul posto di lavoro.
5. La macchina non è ideata per essere utilizzata da persone (tra cui bambini) con limitate capacità fisiche, sensoriali e psichiche o persone senza esperienza e/o conoscenze sufficienti, a meno che l'utilizzo non avvenga sotto la supervisione di persone competenti o che abbiano ricevuto istruzioni sull'utilizzo della macchina.

II. INDICAZIONI PER UN UTILIZZO SICURO / AVVERTENZE

1. Prima di ciascun utilizzo è necessario leggere il manuale e le indicazioni di sicurezza.
2. Prima di ciascun utilizzo è necessario controllare che la macchina non presenti danni che potrebbero ostacolarne il funzionamento. È vietato utilizzare la macchina se si riscontrano danni o segni di usura che potrebbero comprometterne il funzionamento.
3. Nel caso in cui il dispositivo fosse stato sovraccaricato o sottoposto a forti urti dovrà essere esaminato da un operatore dell'assistenza prima dell'utilizzo successivo.
4. È vietato l'utilizzo del dispositivo se danneggiato, usurato o non funzionante in modo corretto. In questo caso la macchina deve essere consegnata al servizio di assistenza per la riparazione e l'ispezione.
5. È opportuno eseguire periodicamente ispezioni della macchina e sostituire sempre le componenti danneggiate/usate.
6. Non smontare o sostituire pezzi del dispositivo.
7. Utilizzare solo pezzi di ricambio consigliati dal produttore.
8. La macchina può essere utilizzata solo da persone a conoscenza delle norme di sicurezza sul posto di lavoro e in condizioni psichiche adatte.
9. È vietato caricare il dispositivo con un carico che superi la portata massima.
10. Non urtare il cric o il carico ivi assicurato.
11. È necessario avvisare terzi prima dell'utilizzo della macchina. Questi devono trovarsi a una distanza sicura dal carico.
12. È vietato sollevare persone o animali con questa macchina.
13. È vietato sollevare il carico utilizzando la macchina sopra persone o animali.
14. Controllare il carico in ogni momento.

15. È vietato lasciare il carico inosservato.
16. Non superare la capacità permessa dal dispositivo di sollevamento.
17. Non riporre il dispositivo con un carico ancora assicurato.
18. È possibile sollevare un solo carico alla volta.
19. Non apportare alcuna modifica alla macchina.
20. A utilizzo terminato la macchina deve essere tenuta lontana da utenti non autorizzati.
21. La macchina deve essere controllata regolarmente, componenti danneggiate o usurate devono essere sostituite dall'assistenza.
22. Rischio di morte o gravi lesioni in caso di caduta del carico.
23. Nel caso in cui il montacarichi non venisse utilizzato per un lungo lasso di tempo, bisogna assicurarsi della sua pulizia, che non presenti impurità e che la sella sia impostata all'altezza più bassa. L'apparecchio non deve entrare a contatto con umidità, se necessario alesarlo e lucidare in seguito le componenti mobili.
24. Il carico dovrebbe sempre essere fissato con una catena.
25. La macchina può essere utilizzata esclusivamente su superfici piate, orizzontali e adatte a reggere il carico in questione.
26. Il peso del carico deve essere costantemente determinato. Le raccomandazioni del fornitore del cric riguardo ai punti di sollevamento dei motocicli devono essere osservate.
27. È proibito spostare o trasportare il cric insieme al carico! Lo spostamento e il trasporto possono avvenire esclusivamente senza carico.
28. Non avvicinare mai le mani o i piedi alla zona di lavoro.
29. È proibito apportare modifiche alla macchina. È proibito utilizzare la macchina se sono presenti danni visibili, deformazioni delle componenti, lacerazioni o altri difetti che renderebbero impossibile il normale utilizzo.
30. Prima dell'uso la macchina deve essere controllata per verificare che tutte le giunture siano salde.

Nel caso in cui non vengano rispettate queste norme di sicurezza possono verificarsi situazioni rischiose con pericolo di morte o di ferite gravi.

III. UTILIZZO DELLA MACCHINA

Il cric solleva serve esclusivamente per il sollevamento di motocicli. Un utilizzo per altri scopi è severamente proibito.

L'utente è il solo e unico responsabile dei danni causati da un utilizzo improprio del dispositivo.

IV. DATI TECNICI

Nome del prodotto	Piaffaforma di sollevamento del motociciclo		
	MSV-MHB-450-780.1	MSV-MHB-450-780.2	MSV-MHB-450-780.3
Modello	MSV-MHB-450-780.1	MSV-MHB-450-780.2	MSV-MHB-450-780.3
Numero di catalogo	6318	6319	6320
Carico consentito massimo (lbs/kg)	450	450	450
Altezza massima (cm)	78	78	78
Altezza minima (cm)	18	18	18
Peso (kg)	120	138	140
Grandezza della piaffaforma (cm)	206 x 55	220 x 68	220 x 68
Grandezza della rampa di carico (cm)	60 x 55	60 x 68	60 x 68

V. PRIMA DEL PRIMO UTILIZZO

Controllare l'imballaggio del pacco al momento della consegna e aprirlo in un secondo momento. Se la confezione risulta danneggiata, contattare entro 3 giorni la compagnia di trasporto, nonché il rivenditore, documentando i danni il più precisamente possibile. Si prega di non capovolgere la confezione! Nel caso in cui fosse necessario trasportare il pacco, fissarlo in posizione orizzontale in modo da evitare il più possibile danni. Si prega di conservare l'intero imballaggio (cartone, nastro adesivo e polistirolo), nel caso in cui per problemi di funzionamento fosse necessario rispedito il prodotto al servizio clienti!

VI. MONTAGGIO DELLA MACCHINA

MSV-MHB-450-780.1 (6318) | MSV-MHB-450-780.2 (6319) | MSV-MHB-450-780.3 (6320)



1. Rotella
2. Pedale - Sblocco
3. Pedale - Dispositivo di sollevamento
4. Pompa
5. Superficie del retrattore
6. Piaffaforma
7. Giunti di supporto per il carico - Motociciclo
8. Morsetto
9. Limitatore



Prima dell'uso bisogna controllare che peso e il formato del motociciclo non eccedano la capacità di carico nominale della presa.

Prima dell'utilizzo assicurarsi che il dispositivo di sollevamento sia fissato in maniera tale da non causare scivolamenti involontari.

Utilizzare il cric soltanto su superfici stabili e lisce.

Trasportare il cric per motoveicoli solo se privo di carico; la piaffaforma deve essere regolata livello al più basso.

Il cric può essere usato soltanto su una superficie stabile e asciutta, che non sia sdruciolevole e possa resistere al peso totale dell'elevatore e del carico. L'apparecchiatura deve essere tenuta in condizioni di pulizia ottimali. Non depositare ivi alcun oggetto che non sia necessario per il lavoro.

il motociciclo deve essere saldamente fissato sulla piaffaforma. A tal fine utilizzare le cinghie e fissare queste ultime ai giunti di supporto del cric.

Prima di scaricare la piaffaforma allontanare tutti gli oggetti che trovano sotto. Avvertire terzi di mantenere una distanza di sicurezza durante la messa in funzione del cric.

È proibito utilizzare il cric o la piaffaforma per il trasporto di oggetti. L'apparecchiatura è predisposta soltanto all'uso stazionario - per il sollevamento di veicoli. Il carico sollevato deve essere sempre stabile.

Tutte le riparazioni devono essere effettuate da personale tecnico qualificato; le parti di ricambio devono essere originali e certificate dal fornitore dell'apparecchio.

Il cric per motoveicoli deve essere installato su una superficie piana e stabile che possa sopportare il peso totale del carico (ovvero il cric insieme al carico). Il cric deve essere fissato in maniera tale da evitare scivolamenti o spostamenti involontari.

Depositare e assicurare il carico (motociciclo) sulla piaffaforma in maniera tale che la trazione anteriore del motociciclo sia fissata alla morsa. Fissare il motociciclo anche con le cinghie/componenti di collegamento.

Innalzare la piaffaforma con il pedale tramite pompaggio energico. Quando la piaffaforma si troverà all'altezza voluta, far scivolare la barra di sicurezza in una delle aperture della piaffaforma. Questo è un meccanismo di sicurezza contro scivolamenti o spostamenti involontari:



A lavoro terminato garantire che la zona sotto la piattaforma sia libera e che il piano di sollevamento sia scaricato in maniera sicura. Estrarre la barra di sicurezza e aprire lentamente con il pedale il dispositivo di bloccaggio. Scaricare la piattaforma lentamente.

STOCCAGGIO

La macchina è da riporre sempre senza carico. Eliminare eventuale sporco sulla macchina. Conservare la macchina in un posto asciutto. Prima di un nuovo utilizzo procedere sempre secondo le indicazioni contenute nel manuale.

CONTROLLI

Prima della messa in funzione di una macchina nuova o riparata quest'ultima deve essere controllata da personale tecnico qualificato con conoscenza ed esperienza nell'utilizzo e nella manutenzione di macchine di questo tipo. La macchina va sottoposta a controlli di sicurezza regolari durante e dopo l'utilizzo. Il personale preposto all'utilizzo è responsabile dell'ispezione. I disturbi di funzionamento della macchina sono da rendere noti al personale tecnico responsabile. È vietato utilizzare macchine danneggiate che presentano disturbi di funzionamento.

PERICOLI DURANTE L'UTILIZZO

Durante l'utilizzo possono sussistere pericoli meccanici. Possono sussistere pericoli meccanici nel momento in cui si verificano lesioni in seguito all'usura meccanica di diverse componenti, per esempio parti della macchina, utensili, ecc.

I principali pericoli sono: schiacciamenti, tagli, compressioni, avvolgimenti, ferite di vario tipo, inciampamenti e scivolamenti.

Questi pericoli possono verificarsi durante il funzionamento normale o anche non corretto del dispositivo e condurre a disturbi di funzionamento.

Tali pericoli meccanici possono nascere sotto le seguenti circostanze: macchine in movimento, carichi trasportati, componenti in movimento, componenti non rifinite/affilate, componenti/carichi che cadono, superfici disuguali e scivolose, spazi ristretti, posizione di lavoro rispetto al pavimento (lavoro in altezza o profondità).

VII. PULIZIA E MANUTENZIONE

La piattaforma di sollevamento per motoveicoli deve essere pulita regolarmente. A lavoro ultimato rimuovere tutti i residui dalla superficie di montaggio e dall'apparecchio in sé. Tutte le operazioni di manutenzione e controllo della piattaforma di sollevamento devono essere portate a termine da personale esperto e qualificato. Non devono essere compiute da persone che non abbiano un'esperienza e una conoscenza adeguata in questo campo.

Se l'efficacia di sollevamento della piattaforma si riduce notevolmente aprire la valvola di scarico - azionare energicamente il pedale 15 - 20 volte per far ventilare il circuito idraulico.

VIII. CONTROLLO REGOLARE DELLA MACCHINA

Verificare regolarmente che gli elementi dell'apparecchio non presentino danni. Nel caso in cui si riscontrassero danni, è severamente vietato qualsiasi impiego del dispositivo. Si prega di contattare il venditore di riferimento affinché vengano effettuate le modifiche necessarie.

Cosa fare se si verificano problemi?

Contattare il venditore e fornire i seguenti dati:

- Numero di fatturazione e numero di serie (dei quali l'ultimo si trova sulla targhetta del dispositivo)
- Se possibile fornire una foto del pezzo difettoso
- Provvedere a descrivere il problema riscontrato nel modo più preciso possibile in modo tale che il servizio clienti sia in grado di circoscrivere il problema e di risolverlo. Più dettagliate sono le informazioni fornite dal cliente, maggiore è l'aiuto che possiamo fornirvi!

ATTENZIONE: Non aprire mai o smontare l'apparecchio senza l'autorizzazione del servizio clienti. Un'operazione del genere non autorizzata fa decadere la garanzia!

A utilizzo terminato del dispositivo non disporre della macchina come rifiuto domestico. A difesa dell'ambiente, l'apparecchio deve essere depositato in un determinato punto di raccolta. Informazioni dettagliate sulla raccolta di tali rifiuti possono essere richieste alle autorità competenti.

MANUAL DE INSTRUCCIONES

MSW-MHB-450-780.1

MSW-MHB-450-780.2

MSW-MHB-450-780.3

I. MEDIDAS DE SEGURIDAD

	Lea las instrucciones de funcionamiento con detenimiento.
CE	El dispositivo cumple con la declaración de conformidad CE
	¡Atención! Asegúrese de que no transiten terceros en el área de trabajo.
	Peligro de accidente
	Peligro de aplastamiento de las manos
	Casco protector obligatorio
	Utilice siempre zapatos de seguridad
	Utilice guantes de protección

ADVERTENCIA

En este manual se incluyen fotos ilustrativas, que podrían no coincidir exactamente con la apariencia real del dispositivo. El texto en alemán corresponde a la versión original. Los textos en otras lenguas son traducciones de las instrucciones en alemán.

1. Lea las instrucciones antes de poner en funcionamiento el dispositivo. Por favor, tenga en cuenta todas las indicaciones de seguridad para evitar daños eventuales causados por un uso incorrecto!
2. Conserve las instrucciones para consultas posteriores. Toda persona que manipule la máquina debe leer estas instrucciones.
3. El fabricante no se hace responsable de los daños causados por un uso incorrecto del dispositivo.
4. La máquina debe ser manipulada exclusivamente por personal con la formación adecuada, apto para el manejo y físicamente sano, que haya leído las instrucciones y tenga conocimientos en materia de seguridad y salud.
5. Este aparato no debe ser utilizado por niños ni personas con capacidades físicas, sensoriales o mentales reducidas o con falta de experiencia y/o conocimiento, a menos que sean supervisadas por una persona responsable de su seguridad.

II. NORMAS PARA UN USO SEGURO

1. Antes de cada uso lea las instrucciones y las normas de seguridad.
2. Compruebe el dispositivo en busca de posibles daños que puedan perjudicar al funcionamiento. Queda prohibido el uso de la máquina en caso de que los desperfectos o el deterioro de alguna pieza suponga un obstáculo para su correcto funcionamiento.
3. En caso de que la máquina haya sido sobrecargada o haya sufrido sacudidas, deberá ser controlada por el correspondiente servicio técnico antes de volver a utilizarla.
4. Se prohíbe el uso de dispositivos dañados, desgastados o cuyo funcionamiento no sea adecuado. Dado el caso, deberá poner la máquina en manos de un servicio técnico autorizado para que realice las reparaciones e inspecciones correspondientes.
5. Se debe inspeccionar completamente el dispositivo de forma periódica y si fuera necesario, cambiar las piezas dañadas.
6. No desmonte ni intercambie piezas de la máquina.
7. Solo podrán utilizarse piezas de repuesto autorizadas por el fabricante.
8. La máquina podrá ser utilizada únicamente por personas que tengan la correspondiente formación en materia de seguridad y estén físicamente capacitadas para ello.
9. Se prohíbe cargar el dispositivo por encima la capacidad máxima.
10. No golpear el elevador o la carga.
11. Informe a los presentes sobre la puesta en funcionamiento de la máquina. Estas personas deben mantenerse a una distancia segura de la carga.
12. Se prohíbe utilizar esta máquina para elevar personas o animales.
13. Se prohíbe elevar cargas sobre personas o animales.
14. La carga debe estar siempre vigilada.
15. Se prohíbe dejar el elevador sin supervisión.

16. No supere nunca la capacidad máxima del elevador.
17. No almacene la máquina cargada.
18. Elevar solamente una carga cada vez.
19. No está permitido realizar modificaciones en la máquina.
20. Después de su utilización, debe guardar la máquina para evitar el uso de terceros no autorizados.
21. El dispositivo se debe examinar regularmente. Todos los componentes dañados o gastados deben de ser reemplazados por un servicio técnico autorizado.
22. La caída de la carga puede suponer riesgo grave de lesiones e incluso la muerte.
23. Cuando no utilice este dispositivo durante un largo periodo de tiempo, asegúrese de almacenarlo limpio y en posición recogida (plataforma abajo). Evite que el equipo entre en contacto con la humedad. Si fuese el caso, séquelo y lubrique las piezas.
24. Utilice siempre correas para asegurar la carga.
25. La máquina se debe de utilizar sobre una superficie plana y horizontal.
26. La carga debe de estar bien equilibrada. Siga las indicaciones del fabricante relativas a los puntos de elevación de la moto.
27. Se prohíbe transportar el elevador hidráulico cargado. Todo desplazamiento deberá realizarse sin carga.
28. No acerque nunca las manos o piernas a la zona de trabajo.
29. Esta prohibido realizar modificaciones en la máquina, así como utilizarla si presenta daños visibles, deformación de piezas, grietas u otros defectos que impidan un correcto funcionamiento.
30. Antes de usar de la máquina debe examinar si todos los tornillos están apretados firmemente.

El incumplimiento de las instrucciones o advertencias de seguridad puede conllevar lesiones físicas o la muerte.

III. REGULACIÓN DE LA MÁQUINA

El elevador de motos ha sido diseñado exclusivamente para elevar motocicletas. Está prohibido utilizarlo para otros propósitos.

El usuario es responsable de los daños ocasionados por un uso inadecuado del aparato.

IV. DATOS TÉCNICOS:

Nombre del producto	Elevador hidráulico de motocicletas		
Modelo	MSV-MHB-450-780.1	MSV-MHB-450-780.2	MSV-MHB-450-780.3
Número de artículo	6318	6319	6320
Carga máxima permitida (lbs/kg)	450	450	450
Altura máxima (cm)	78	78	78
Altura mínima (cm)	18	18	18
Peso (kg)	120	138	140
Tamaño de la plataforma (cm)	206 x 55	220 x 68	220 x 68
Tamaño de la rampa (cm)	60 x 55	60 x 68	60 x 68

V. ANTES DEL PRIMER USO

Cuando reciba el producto, cerciórese de que el embalaje no presenta daños y ábralo. En caso de que el embalaje presentara desperfectos, póngase en contacto tanto con el transportista como con el vendedor en un plazo de 3 días y documente lo mejor posible el alcance de los daños. ¡No le dé nunca la vuelta al paquete! Si necesita transportarlo, asegúrese de que se mantenga estable y en posición horizontal. ¡Recomendamos no desechar el material del embalaje (cartón, bridas y poliestireno) para poder enviarlo de vuelta lo mejor protegido posible en caso de reparación!

VI. MONTAJE DE LA MÁQUINA

MSW-MHB-450-780.1 (6318) | MSW-MHB-450-780.2 (6319) | MSW-MHB-450-780.3 (6320)

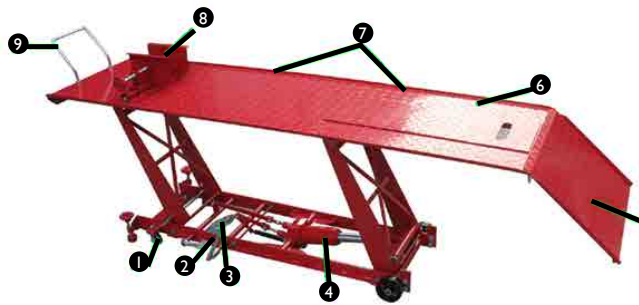

1. Rueda
2. Pedal - desbloqueo
3. Pedal - elevado
4. Bomba
5. Superficie de rodadura
6. Plataforma
7. Anclajes para fijación de la moto
8. Dispositivo de bloqueo de la rueda
9. Tope



Antes del uso de este elevador, asegúrese de que el peso y tamaño de la motocicleta no excede su carga máxima.

Además, deberá de garantizar que el elevador no se deslice accidentalmente.

Utilice el elevador de motocicletas sobre una superficie plana y dura.

Este aparato debe transportarse siempre sin carga y siempre con la plataforma completamente recogida (abajo).

El elevador hidráulico se debe utilizar siempre sobre una superficie seca, dura y capaz de soportar su peso total con carga. Limpie este dispositivo con regularidad. No coloque objetos sobre la plataforma que no sean necesarios para el trabajo.

La motocicleta debe de asegurarse sobre la plataforma. Utilice correas de amarre para fijar la moto a los anclajes.

Retire todos los objetos bajo la plataforma antes de bajarla. Asegúrese de que todas las personas mantengan una distancia de seguridad durante el funcionamiento.

Está prohibido utilizar el elevador para transportar objetos. El aparato se debe utilizar de forma fija y con la carga estable.

Todas las reparaciones deben de ser llevadas a cabo por personal técnico cualificado. Utilice solo piezas de recambio autorizadas por el fabricante.

El elevador de motocicletas debe de ser instalado sobre una superficie dura y plana, que pueda soportar su peso con carga. Asegure el elevador contra deslizamientos accidentales.

La carga (motocicleta) debe asegurarse sobre la plataforma por medio del dispositivo de bloqueo de la rueda. Utilice también correas para fijar la motocicleta a los anclajes.

Para elevar la plataforma accione enérgicamente el pedal. Cuando haya alcanzado la altura deseada introduzca la barra de seguridad en uno de los orificios de la plataforma para garantizar que se caiga o nueva.



Tras terminar el trabajo, asegúrese de que no haya objetos bajo la plataforma antes de bajarla. Retire la barra de seguridad y pise lentamente el pedal de desbloqueo.

ALMACENAJE

Almacene la máquina siempre sin carga y elimine la suciedad. La máquina se debe guardar en un lugar seco. Antes volver a utilizar este dispositivo, deberá realizar las siguientes comprobaciones:

INSPECCIONES

Antes de la puesta en marcha de una máquina nueva o reparada, deberá de ser inspeccionada por personal técnico con los conocimientos y la experiencia necesaria para realizar el mantenimiento y reparaciones correspondientes. La máquina debe someterse a una inspección visual antes, durante y después de cada uso. El responsable de dichas inspecciones será el usuario. Cualquier avería deberá ser puesta en conocimiento personal técnico competente. Se prohíbe el uso de máquinas dañadas, que presenten averías o irregularidades.

PELIGROS DURANTE EL FUNCIONAMIENTO

Durante el funcionamiento pueden presentarse peligros mecánicos. Los peligros mecánicos se producen, cuando existe riesgo de lesiones debido al impacto con diversos componentes.

Los principales peligros mecánicos son: aplastamiento, pinzamiento, corte o amputación, aprisionamiento, arañazo, tropiezo e impacto.

Estos peligros pueden presentarse tanto en funcionamiento normal, como en funcionamiento defectuoso de la máquina.

Estas situaciones pueden aparecer bajo las siguientes circunstancias: máquinas en movimiento, mercancías suspendidas, componentes móviles que puedan desprenderse o con cantos vivos, desniveles, superficies resbaladizas, espacios reducidos, etc.

VII. LIMPIEZA Y MANTENIMIENTO

El elevador de motocicletas se debe de limpiar regularmente. Después de terminar el trabajo, deberá de retirar todos los objetos de la superficie. Las tareas de reparación y mantenimiento deberán ser llevadas a cabo por un servicio técnico autorizado.

Si la efectividad del elevador se redujera notablemente, abra la llave de descarga y accione el pedal enérgicamente 15 - 20 veces, para purgar el sistema hidráulico.

VIII. REVISIÓN REGULAR DEL PRODUCTO

Compruebe periódicamente que los componentes del dispositivo no estén deteriorados. Dado el caso, no continúe utilizando la máquina.

¿Qué hacer en caso de problemas?

Póngase en contacto con el vendedor y prepare la siguiente información:

- Número de factura y número de serie (este último lo encontrará en la placa de características técnicas).
- En caso necesario, incluya una foto de la pieza defectuosa.
- El personal del servicio técnico podrá determinar mejor cuál es el problema cuanto más detallada sea la descripción. En cuanto más detallada sea la información, más rápido podremos ayudarle.









ATENCIÓN: Nunca intente reparar o desmontar el producto sin consultar previamente con el servicio técnico. ¡Esto puede conllevar la extinción de la garantía!

Una vez concluida la vida útil del aparato, éste no debe desecharse junto a los residuos domésticos. Por motivos de protección medioambiental, el aparato debe depositarse en un punto de recogida apropiado. Podrás obtener información detallada al respecto en un punto limpio o de tratamiento de residuos.

MANUEL D'UTILISATION

MSW-MHB-450-780.1
MSW-MHB-450-780.2
MSW-MHB-450-780.3

I. CONSIGNES DE SÉCURITÉ

	Veillez lire avec attention ce manuel d'utilisation.
	L'appareil est conforme aux directives européennes en vigueur.
	Attention! Tenez toute tierce personne à distance du lieu de travail.
	Attention, risque d'accident!
	Attention, la main peut se coincer.
	Attention, porter un casque de protection!
	Attention, porter des chaussures de sécurité!
	Attention, porter des gants de protection!

AVERTISSEMENT

Certaines illustrations, présentes dans cette notice, peuvent différer de la véritable apparence de l'appareil. La version originale de ce manuel a été rédigée en allemand. Les autres versions sont des traductions de l'allemand.

1. Veuillez lire ce manuel avec attention avant d'utiliser la machine! Respectez strictement les consignes de sécurité, pour éviter tout dommage lié à un usage non conforme de l'appareil!
2. Veuillez conserver ce manuel afin de pouvoir vous y référer ultérieurement. Si l'appareil est transmis à un tiers, il doit impérativement être accompagné de ce manuel.
3. En cas de dommages résultants d'une utilisation non conforme ou d'une mauvaise manipulation de l'appareil, le fabricant décline toute responsabilité.
4. L'appareil ne doit être utilisé que par des personnes en bonne santé physique, disposant des capacités et compétences nécessaires, ayant lu le présent manuel et pris connaissance des normes de sécurité au travail.
5. L'appareil n'est pas destiné à être utilisé par des personnes (enfants inclus) aux capacités physiques, sensorielles et mentales limitées, ni par des personnes manquant des connaissances et/ ou de l'expérience nécessaire. Il peut être fait exception à cette règle si ces personnes sont placées sous la surveillance d'un(e) responsable dont elles ont reçu des instructions quant à l'usage de la machine.

II. RÈGLES DE SÉCURITÉ / AVERTISSEMENTS

1. Avant chaque utilisation, veuillez lire le présent manuel, et notamment les consignes de sécurité.
2. Vérifiez, avant chaque utilisation, que la machine ne présente pas de détérioration risquant d'en empêcher le bon fonctionnement. Si une ou plusieurs de ses pièces est endommagée ou usée, et menace(nt) le bon fonctionnement de l'appareil, l'utilisation de celui-ci est proscrite.
3. Si la machine a été surchargée ou soumise à de fortes secousses, veuillez la faire contrôler par un technicien compétent avant toute nouvelle utilisation.
4. L'utilisation d'une machine endommagée, usée ou hors d'usage est proscrite. Le cas échéant, la machine doit être confiée au SAV compétent pour y être inspectée et réparée.
5. Des contrôles techniques sont à effectuer à intervalles réguliers. Les pièces endommagées et/ ou usées doivent être remplacées immédiatement.
6. N'échangez ou ne démontez vous-même aucune partie de l'appareil.
7. Veuillez recourir uniquement aux pièces de rechange recommandées par le fabricant.
8. L'appareil peut être utilisé que par des personnes physiquement capables et ayant été informées des règles de sécurité.
9. Il est interdit de suspendre à la machine une charge supérieure à sa capacité maximale.
10. Ne pas frapper ou heurter le vérin ainsi que son chargement
11. Veuillez prévenir les personnes alentours lorsque vous utilisez l'appareil. Ces personnes doivent demeurer à distance sûre de l'appareil.
12. Il est interdit de soulever des personnes ou des animaux au moyen de l'appareil.

13. Il est interdit de soulever des charges à proximité de personnes ou d'animaux.
14. La charge suspendue est à surveiller constamment.
15. Il est interdit de laisser la charge suspendue sans surveillance.
16. Il est interdit de dépasser la capacité de charge de l'appareil de levage.
17. Ne pas stocker l'appareil lorsque chargé.
18. Seul un chargement peut être levé à la fois.
19. Aucune modification ne doit être apportée à l'appareil.
20. Lorsque la machine n'est pas utilisée, elle doit rester hors de portée de toute personne non autorisée.
21. Des contrôles techniques sont à effectuer à intervalles réguliers. Les pièces endommagées et / ou usées doivent être remplacées immédiatement par le SAV compétent.
22. Toute chute de la charge suspendue constitue un risque d'accident mortel.
23. Si la table élévatrice n'est pas utilisée pendant longtemps, veuillez-vous assurer qu'elle soit nettoyée, débarrassée et que la bride soit rabaisée. L'appareil ne doit pas se trouver dans un endroit humide, doit être constamment sec et ses composants doivent être lubrifiés.
24. Le chargement doit toujours être sécurisé au moyen d'une chaîne.
25. L'appareil ne peut être utilisé que sur une surface horizontale adaptée.
26. Le chargement doit toujours être correctement équilibré. Les recommandations du fabricant de motos, concernant le levage et la manutention en hauteur, doivent être prises en compte.
27. Il est interdit de transporter/déplacer la table élévatrice de moto chargée. L'appareil de levage peut être déplacé / transporté uniquement lorsque non-chargé.
28. N'approchez en aucun cas vos mains ou jambes de l'espace de travail.
29. Il est interdit de modifier/transformer l'appareil. Ne pas utiliser l'appareil si des dommages, éléments déformés, déchirures ou autres détériorations qui pourraient empêcher une utilisation conforme, sont visibles.
30. Avant toute utilisation de l'appareil, veuillez vérifier que toutes les vis soient correctement fixées.

Le non-respect de ces instructions et consignes de sécurité peut entraîner des blessures graves, voire la mort.

III. CARACTÉRISTIQUES DE L'APPAREIL

La table élévatrice de motos a été conçue exclusivement pour élever des motos. Toute utilisation étrangère à cette fin est proscrite.

Seul l'utilisateur sera tenu responsable en cas de dommages causés par le non-respect de ces consignes.

IV. DÉTAILS TECHNIQUES

Nom du produit	Table élévatrice moto		
Modèle	MSV-MHB-450-780.1	MSV-MHB-450-780.2	MSV-MHB-450-780.3
Numéro de produit	6318	6319	6320
Capacité de charge maximale (lbs/ kg)	450	450	450
Hauteur maximale (cm)	78	78	78
Hauteur minimale (cm)	18	18	18
Poids (kg)	120	138	140
Dimensions de la plate-forme (cm)	206 x 55	220 x 68	220 x 68
Dimension de la rampe d'entrée (cm)	60 x 55	60 x 68	60 x 68

V. AVANT LA PREMIÈRE UTILISATION

À réception du colis, assurez-vous de l'intégrité de l'emballage avant de procéder à son ouverture. Si l'emballage est endommagé, prenez contact sous 3 jours avec la société de transport ainsi qu'avec votre distributeur et fournissez un maximum d'indications et photos des dégâts. Ne mettez pas le paquet à l'envers! Si le paquet doit être transporté, faites attention à ce qu'il soit stable et tenu à l'horizontale. Veuillez garder l'emballage de l'appareil (carton, plastique, polystyrène) afin de pouvoir le renvoyer dans les meilleures conditions en cas de besoin.

VI. ASSEMBLAGE DE L'APPAREIL

MSV-MHB-450-780.1 (6318) | MSV-MHB-450-780.2 (6319) | MSV-MHB-450-780.3 (6320)

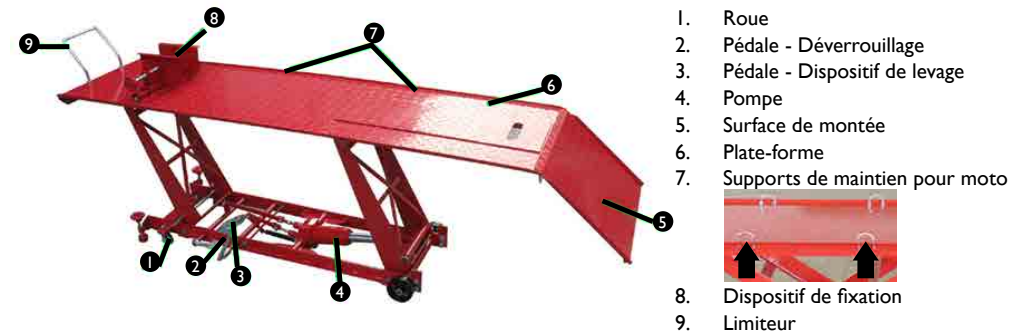

Avant toute utilisation, il est impératif de vérifier que le poids et la taille de la moto ne dépassent pas la capacité de charge nominale de l'appareil.

Avant de commencer à lever une charge, assurez-vous que le dispositif de levage ne puisse pas se déverrouiller accidentellement.

La table élévatrice ne doit être utilisée que sur une surface égale et plane.

Ne transportez la table élévatrice que si elle n'est pas chargée et si la plate-forme est descendue au plus bas. La table élévatrice ne peut être utilisée que sur un sol sec, résistant, non-glissant et qui peut supporter le poids de l'appareil ainsi que de son chargement. L'appareil doit être constamment maintenu propre. Ne pas entreposer d'objets non-nécessaires à l'utilisation de l'appareil.

La moto doit être amenée et positionnée de manière sûre et sécurisée. Utilisez pour cela les courroies de fixation et fixez-les aux supports du dispositif de levage.

Avant de redescendre la plate-forme, assurez-vous d'avoir retiré au préalable tous les objets qui se trouvaient dessus. Lors de l'utilisation de l'appareil, toute personne alentour doit se trouver à une distance de sécurité suffisante.

Il est interdit d'utiliser la table élévatrice et sa plate-forme pour transporter des objets. L'appareil a été conçu pour une utilisation stationnaire pour lever des charges. Les charges levées doivent être stables.

Toutes les réparations doivent être effectuées par une personne techniquement qualifiée et seules les pièces détachées originales et recommandées par le fabricant doivent être utilisées.

La table élévatrice doit être montée sur un sol égal et résistant, lequel peut supporter le poids total de l'appareil ainsi que de son chargement. Sécurisez l'appareil de levage contre tout déverrouillage ou mouvement imprévu.

Logez et sécurisez le chargement (moto) sur la plate-forme de sorte que la roue avant soit bloquée dans l'étau de fixation. Fixez également la moto elle-même au moyen des lanières / éléments de fixation.

Soulevez la plate-forme en pompant énergiquement la pédale. Lorsque la plate-forme a atteint la hauteur voulue, insérez la barre de sécurité dans l'ouverture, prévue à cet effet, de la plate-forme. Ceci est une sécurité contre les déverrouillages ou descentes imprévus:



Assurez-vous, une fois votre travail terminé, que l'emplacement sous la plate-forme soit vide et que celle-ci puisse être rabaisée sans danger. Retirez la barre de sécurité et actionnez la pédale (ou le bouton rotatif en fonction du modèle) pour ouvrir lentement le verrouillage.

STOCKAGE

La machine doit être stockée sans charge suspendue. Elle doit être nettoyée régulièrement. L'appareil doit être suspendu à l'abri de l'humidité. Avant chaque nouvelle utilisation, veuillez procéder à toutes les vérifications décrites dans le présent guide.

INSPECTIONS

Avant la première utilisation d'une machine neuve ou revenant de réparation, elle doit être examinée par du personnel qualifié disposant du savoir et de l'expérience nécessaire en termes d'utilisation et de maintenance de ce type de machine. La machine doit être soumise à des contrôles visuels réguliers, avant, pendant et après son utilisation. Les opérateurs de la machine sont chargés d'effectuer ces contrôles. Toutes les perturbations du bon fonctionnement de l'appareil sont à communiquer à des techniciens compétents. L'utilisation d'une machine endommagée, au fonctionnement perturbé, est strictement interdite.

RISQUES LIÉS À L'UTILISATION DE LA MACHINE

L'utilisation de la machine implique certains risques mécaniques. Ils surviennent notamment lors de perturbations mécaniques liées au fonctionnement conjoint des différentes pièces de l'appareil, que ce soit des parties de l'appareil ou des outils externes.

Les principaux risques mécaniques sont : Écrasement, compression, coupures, trébuchement.

Ces risques existent lorsque la machine ne fonctionne pas correctement, mais aussi lorsqu'elle est en parfait état de marche.

Des risques mécaniques peuvent naître dans les circonstances suivantes : machine ou charge en mouvement, pièces mal fixées, pièces coupantes ou rugueuses, chute de pièces ou de charge, surfaces inégales, étroitesse de l'espace disponible, position du poste de travail par rapport au sol (travaux en hauteur ou souterrains).

VII. NETTOYAGE ET ENTRETIEN

La table élévatrice pour motos doit être nettoyée régulièrement. Une fois votre travail terminé, tous les objets présents sur la surface de travail ainsi que sur l'appareil doivent être retirés. Tous les travaux de contrôle et d'entretien de la table élévatrice doivent être effectués par une personne qualifiée et formée. Ces tâches ne doivent pas être entreprises par une personne sans expérience ni connaissances liées à ce domaine.

Si l'efficacité de levage de la table élévatrice diminue sensiblement, ouvrez la valve de décharge puis pompez 15 à 20 fois la pédale de manière énergique afin d'aérer le système hydraulique.

VIII. EXAMEN RÉGULIER DE L'APPAREIL

Contrôlez régulièrement le bon état des différents éléments de l'appareil. En cas de détérioration, l'appareil ne doit plus être utilisé. Prenez immédiatement contact avec votre revendeur local pour réparer l'élément endommagé.

Que faire en cas de problème?

Prenez contact avec votre revendeur muni des documents suivants:

- Vos numéros de facture et de série (vous trouverez ce dernier sur la plaque signalétique)
- Le cas échéant, une photo de l'élément endommagé
- Une description précise du problème aidera votre conseiller à en identifier la cause. Plus détaillées seront vos indications, plus rapidement nous pourrons vous aider!

ATTENTION: N'ouvrez jamais l'appareil sans l'accord préalable du service client. Cela pourrait compromettre votre droit à la garantie!

Une fois que votre appareil est en fin de vie, veuillez ne pas le jeter dans vos poubelles domestiques. Afin de protéger notre environnement, ce genre d'appareil doit être jeté dans un dépôt adéquat prévu à cet effet. Vous trouverez plus d'informations sur ces dépôts auprès de vos autorités locales.

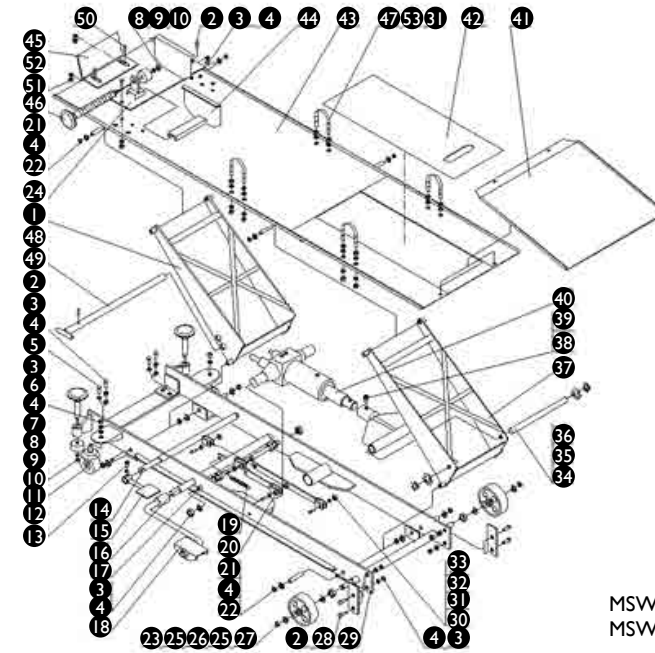

MSW-MHB-450-780.1 (6318)
MSW-MHB-450-780.2 (6319)

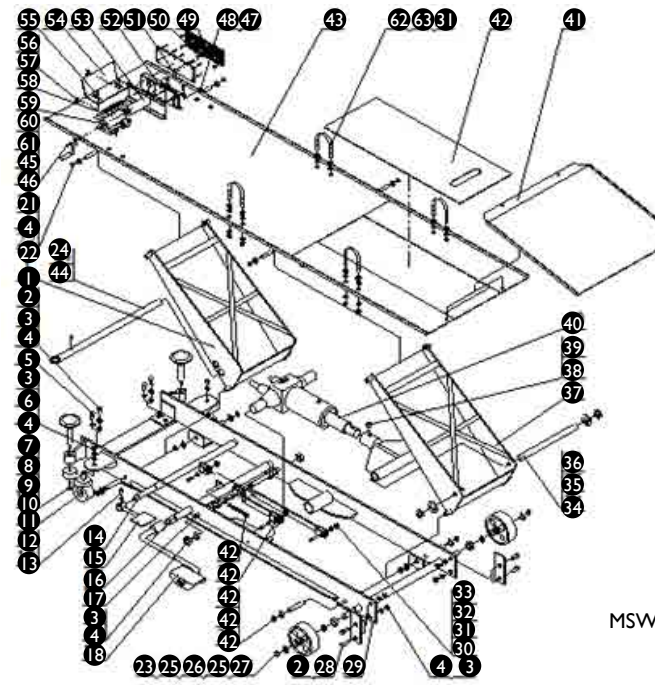

MSW-MHB-450-780.3 (6320)

No.	Description	Quantity	No.	Description	Quantity
1	Front support bracket	1	33	M8×35 bolt	4
2	M12×30 bolt	8	34	Shaft	1
3	M 12 Nut	14	35	20 washer	4
4	12 washer	38	36	20 flexible adjustment ring	2
5	M12×20 bolt	2	37	Rear support bracket component	1
6	12 Elastic washer	2	38	M10×10 bolt	2
7	Bracket	2	39	Connecting element	1
8	Adjustment bolt	3	40	Pump	1
9	6 washer	3	41	Ramp	1
10	M6 nut	3	42	Access Panel	1
11	Wheel	2	43	Table	1
12	M8×18 bolt	1	44	Vice adjustment elements (6318-6319) Mandrel (6320)	1
13	8 elastic washer	1	45	Arrester (6318-6319) 10 washer (6320)	1
14	Lock release valve	1	46	Clamp spindle (6318-6319) M10 nut (6320)	1
15	Release foot pedal	1	47	Handle (6318-6319) Nut (6320)	4 8
16	Pump piston spindle	1	48	Safety mandrel (6318-6319) 10 washer (6320)	1 8
17	Shaft	1	49	Mandrel (6318-6319) Rubber lining(6320)	1 8
18	Lift foot pedal	1	50	M10X30 nut(6318-6319) M6X16 bolt (6320)	2 12
19	Spring	1	51	10 washer(6318-6319)	2 8
20	Connector	1	52	M10x30 nut (6320)	2
21	Mandrel	8	53	M10 nut(6318-6319)	1
22	12 flexible adjustment ring	16	54	Fixed vice plate system(6320)	16 1
23	M20 nut	2	55	M8 nut(6318-6319)	1
24	Lower vice plate (6318-6319) Rod (6320)	1	56	Articulated vice plate system(6320)	2
25	14 washer	4	57	Back plate (6320)	2
26	Wheel	2	58	M10x30 nut (6320)	1
27	14 flexible adjustment ring	2	59	10 washer (6320)	1
28	Support bracket	2	60	M10 nut (6320)	1
29	Frame system	2	61	Bolt (6320)	1
30	M8 nut	4	62	Articulated vice plate system(6320)	4
31	8 washer	20	63	14 washer (6320) Handle (6320)	16
32	Oil discharge	1			

DE

Hiermit bestätigen wir, dass die hier in dieser Anleitung aufgeführten Geräte Ce-konform sind.
CE-Konformitätserklärungen sind beim Hersteller hinterlegt:
emaks spółka z ograniczoną odpowiedzialnością sp.k.
ul. Dekoracyjna 3, 65-155, Polen
Tel. +48 68 381 70 70
E-Mail: info@emaks.pl

EN

We hereby certify that the appliances listed in this manual are Ce compliant.
CE Declarations of Conformity are available from the manufacturer:
emaks spółka z ograniczoną odpowiedzialnością sp.k.
ul. Dekoracyjna 3, 65-155, Poland
tel. +48 68 381 70 70
email: info@emaks.pl

FR

Par la présente, nous confirmons que les appareils présentés dans ce mode d'emploi sont conformes aux normes CE.
Les demandes de déclarations CE de conformité sont à adresser à:
emaks spółka z ograniczoną odpowiedzialnością sp.k.
ul. Dekoracyjna 3, 65-155, Polen
Tel. +48 68 381 70 70
E-Mail: info@emaks.pl

PL

Niniejszym potwierdzamy, że urządzenia opisane w tej instrukcji są zgodne z deklaracją CE.
Deklaracje zgodności CE są dostępne u producenta:
emaks spółka z ograniczoną odpowiedzialnością sp.k.
ul. Dekoracyjna 3, 65-155, Polska
tel. +48 68 381 70 70
email: info@emaks.pl

IT

Con la presente documentazione si certifica che i dispositivi descritti all'interno del manuale sono conformi alle vigenti norme CE.
Le dichiarazioni di conformità CE sono depositate presso il produttore:
emaks spółka z ograniczoną odpowiedzialnością sp.k.
ul. Dekoracyjna 3, 65-155, Polen
Tel. +48 68 381 70 70
E-Mail: info@emaks.pl

ES

Por la presente confirmamos que los dispositivos detallados en este manual son conformes con las normativas de la CE.
Las Declaraciones de Conformidad CE se encuentran en posesión del fabricante:
emaks spółka z ograniczoną odpowiedzialnością sp.k.
ul. Dekoracyjna 3, 65-155, Polska
Tel. +48 68 381 70 70
E-mail: info@emaks.pl

CZ

Tímto potvrzujeme, že všechny produkty uvedené v této uživatelské příručce disponují CE prohlášením o shodě.
CE-Prohlášení o shodě jsou uložena u výrobce:
emaks spółka z ograniczoną odpowiedzialnością sp.k.
ul. Dekoracyjna 3, 65-155, Polsko
Tel. +48 68 381 70 70
E-mail: info@emaks.pl



UNSER HAUPTZIEL IST DIE ZUFRIEDENHEIT UNSERER KUNDEN!
BEI FRAGEN KONTAKTIEREN SIE UNS BITTE UNTER:

OUR CUSTOMERS' SATISFACTION IS OUR MAIN GOAL!
PLEASE CONTACT US WITH QUESTIONS AT:

NASZYM GŁÓWNYM CELEM JEST SATYSFAKCJA KLIENTÓW
W PRZYPADKU PYTAŃ PROSIMY O KONTAKT Z PRZEDSTAWICIELEM
W DANYM KRAJU:

NOTRE BUT PREMIER EST VOTRE SATISFACTION!
POUR TOUTE QUESTION, CONTACTEZ NOUS SUR:

NUESTRO OBJETIVO PRINCIPAL ES LA SATISFACCIÓN DE NUESTROS CLIENTES!
SI TIENE PREGUNTAS, POR FAVOR PÓNGANSE EN CONTACTO CON NOSTROS EN:

I NOSTRO PRINCIPALE OBIETTIVO È LA SODDISFAZIONE DEI NOSTRI CLIENTI!
PER EVENTUALI DOMANDE PER FAVORE, CI CONTATTINO SOTTO:

CONTACT

emaks spółka z ograniczoną
odpowiedzialnością sp.k.

Ul. Dekoracyjna 3
65-155 Zielona Góra

Nr. kom.: +48 506 06 05 74
E-mail: info@emaks.pl

expon^{do}
www.expondo.de