

formspiele®

Messing und Zinkdruckguss

Rosetten und Drücker:

Festdrehbar mit dem Drücker verbundene Rosetten können **bequem in Sekundenschnelle** auf die Unterkonstruktionen aufgeklippt werden.

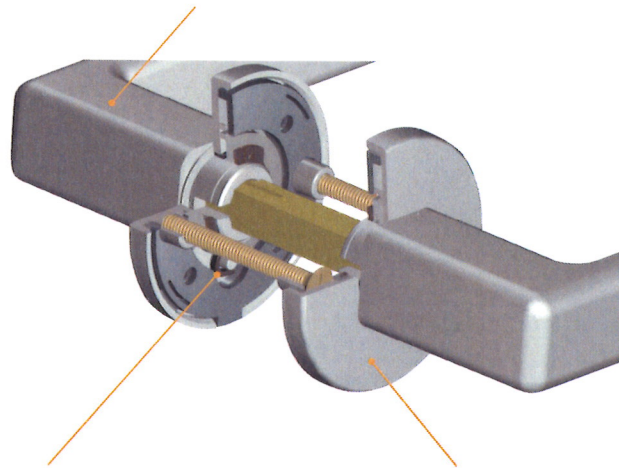

Die Rückstellfedern:

Starke Rückstellfedern unterstützen tatkräftig das Schloss und verhindern das Hängen der Drücker.

Die Rosetten:

Trotz integrierter Technik mit Rückstellfedern und Anschlag sind die Rosetten nur **5 mm flach!**

formspiele® Drückerpaare aus geschmiedetem Messing:

Alle Oberflächen der Formen 8011, 8030. Formen 8040, 8044 in PVD Kupfer matt und Messing poliert, sowie alle Rosetten und Schilder.

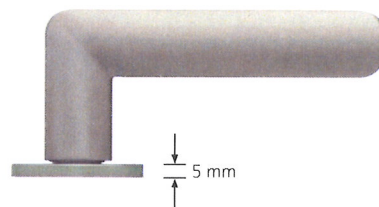

formspiele® Drückerpaare aus Zinkdruckguss:

Die Formen 8010, 8077, 8040, 8044, in Chrom matt, Nickel satin und Titanium matt.

