

# F/UCW12

## Technical terms Technische Daten

Rated Voltage <i>Nennspannung</i>	12V
Operating voltage <i>Betriebsspannungsbereich</i>	9...15V
a) Rated Current <i>Nennstrom</i>	≤30mA
a) Sound Output [SPL]at 10 cm <i>Schalldruckpegel] in 10 cm</i>	≥83dB
a) Resonant Frequency <i>Resonanzfrequenz</i>	2300 ± 400Hz
Operating Temperature <i>Betriebs-Temperatur</i>	-20 ...+70°C
Storage Temperature <i>Lagerungs-Temperatur</i>	-20 ...+80°C
Weight <i>Gewicht</i>	2g
a) Value applying rated voltage (DC) <i>Wert bei angelegter Nennspannung (DC)</i>	

## Drawings Zeichnungen

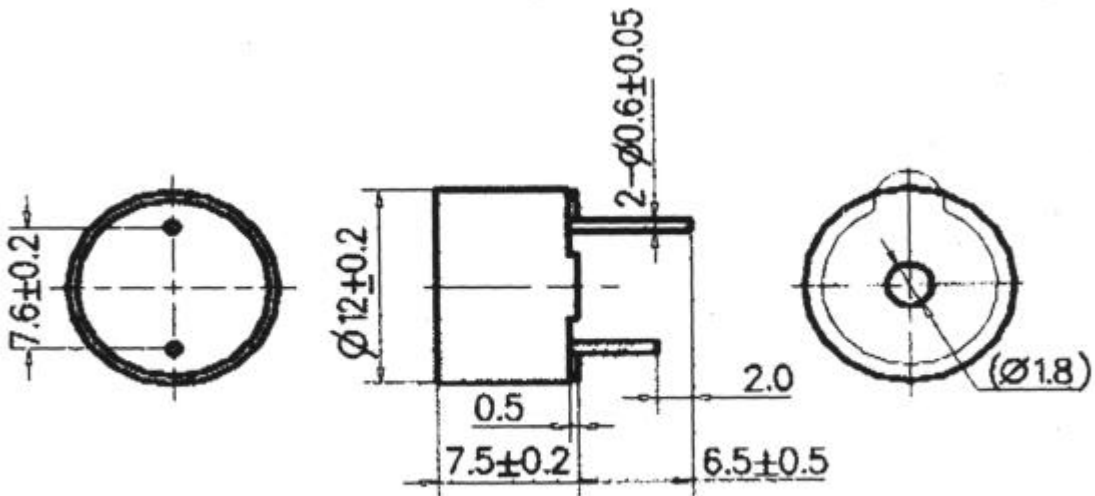

Diese Zeichnung ist unser Eigentum. Vervielfältigung, Verbreitung, Weitergabe, Nachdruck, Kopieren, Scannen, Reproduzieren, Entziffern, Entschlüsseln, Verbreiten und sonstiges ist ausdrücklich untersagt.

	Halbzeug, Werkstoff		Untolerierte Maße		Zeichn.-Nr. <b>981211.9B</b>	
			Maßstab		Ersatz f. <b>Page Blatt1</b> of von 2 Zeichn.	
Vervielfält.-Pause Nr.	Tag	Name	And. zust.	And.-Mittlg. Nr.	Tag	Name
Arbeitspause Nr.	gezeichnet					
	bearbeitet	19.01.99				
	geprüft	19.01.99				
	normgepr.					
<b>F/UCW12</b>						

