

**TRILUX**

- Ⓝ **Montageanleitung**
- Ⓝ **Mounting instructions**
- Ⓝ **Instructions de montage**
- Ⓝ **Istruzioni di montaggio**
- Ⓝ **Instrucciones de montaje**
- Ⓝ **Montagehandleiding**

# Parelia...

10164475 / III 18

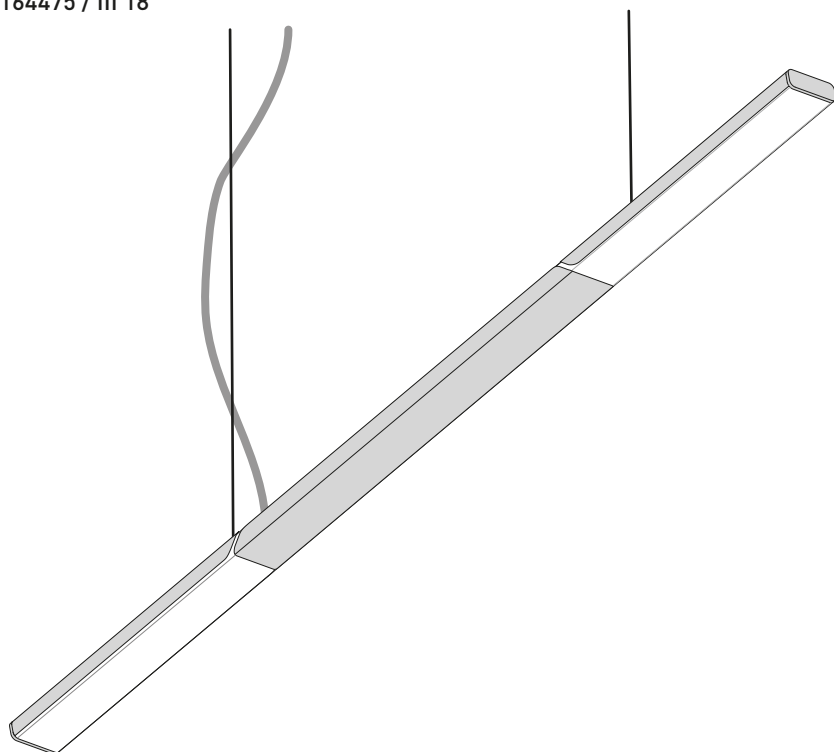

Ⓝ Bewahren Sie diese Anleitung auf für zukünftige Wartungsarbeiten oder Demontage.

Wichtige Informationen zur Energieeffizienz von TRILUX-Leuchten sowie zur Leuchtenwartung und -entsorgung finden Sie im Internet:

[www.trilux.com/eg245](http://www.trilux.com/eg245)



Ⓝ Keep these instructions for future maintenance work or dismantling.

For important information on the energy efficiency of TRILUX luminaires and on maintaining and disposing of luminaires, please visit our website at:

[www.trilux.com/ec245](http://www.trilux.com/ec245)

Ⓝ Veuillez conserver ce manuel d'utilisation pour le démontage ou pour les travaux de maintenance ultérieurs.

Vous avez la possibilité de consulter des informations importantes concernant l'efficacité énergétique des luminaires TRILUX ainsi que l'entretien et l'élimination des luminaires sur le site Internet:

[www.trilux.com/ec245](http://www.trilux.com/ec245)

Ⓝ Conservare le presenti istruzioni per i futuri lavori di manutenzione o per lo smontaggio.

Per informazioni importanti sull'efficienza energetica degli apparecchi TRILUX e sulla manutenzione e smaltimento degli stessi si rimanda a:

[www.trilux.com/ec245](http://www.trilux.com/ec245)

Ⓝ Conserve estas instrucciones por si tiene que llevar a cabo trabajos de mantenimiento o desmontaje más adelante.

En [www.trilux.com/ec245](http://www.trilux.com/ec245) encontrará información sobre la eficiencia energética de las luminarias de TRILUX y sobre su mantenimiento y eliminación.

Ⓝ Bewaar deze gebruiksaanwijzing voor onderhoudswerkzaamheden of demontage in de toekomst.

Belangrijke informatie over de energie-efficiëntie van TRILUX-armaturen evenals informatie over onderhoud en afvoer van armaturen vindt u terug op het internet:

[www.trilux.com/ec245](http://www.trilux.com/ec245)

**TRILUX GmbH & Co. KG**  
Heidestraße  
D-59759 Arnsberg  
☎ +49 (0) 29 32.301-0  
✉ [info@trilux.de](mailto:info@trilux.de)  
[www.trilux.com](http://www.trilux.com)

#### de SICHERHEITSHINWEISE

Der elektrische Anschluss darf nur von fachkundigem Personal durchgeführt werden, das hierfür ausgebildet und befugt ist.

- Die Lichtquelle dieser Leuchte darf nicht durch den Anwender ausgetauscht oder ersetzt werden.

**VORSICHT – Gefahr eines elektrischen Schlages!**

- Bei Störungen oder Ausfall des LED-Moduls wenden Sie sich bitte an TRILUX.
- LED-Modul **Risikogruppe 1**



#### Wichtige Hinweise zu elektronischen Betriebsgeräten (EVG)

- Eine Neutralleiterunterbrechung im Drehstromkreis führt zu Überspannungsschäden in der Beleuchtungsanlage. Neutralleiter-Trennklemme deshalb nur spannungsfrei öffnen und vor Wiedereinschalten schließen.
- Die maximal zulässige Umgebungstemperatur  $t_a$  der Leuchte darf nicht überschritten werden. Überschreitung reduziert die Lebensdauer, im Extremfall droht Frühausfall.
- Anschlussleitungen für Steuereingänge dimmbarer EVG (1...10 V, DALI etc.) 230 V netzspannungsfest auslegen.

#### en SAFETY NOTES

The electrical connection may be set up by suitably trained and qualified, authorised personnel only.

- The light source of this luminaire must not be exchanged or replaced by the user.

**CAUTION – danger of electric shock!**

- In case of malfunctions or failure of the LED module, please contact TRILUX.
- LED module **risk group 1**



#### Important Information Regarding Electronic Control Gear (ECG)

- Interference to the neutral conductor in a three-phase system may result in surge-related damage in the lighting installation. Only open neutral conductor-disconnect terminal when disconnected from power supply and close prior to switching back on.
- The maximum admissible ambient temperature  $t_a$  of the luminaire may not be exceeded. Surpassing that temperature reduces the service life and, in extreme cases, poses risk of early failure.
- Use mains cables for control inputs of dimmable ECG (1...10 V, DALI, etc.) which are rated for 230 V.

#### fr CONSIGNES DE SÉCURITÉ

Le raccordement électrique ne doit être effectué que par du personnel compétent, dûment formé et autorisé à effectuer de telles opérations.

- L'utilisateur n'est pas autorisé à échanger ou à remplacer la source de lumière de ce luminaire.

**ATTENTION : risque d'électrocution !**

- En cas de perturbations ou défaillances du module LED, veuillez vous adresser à TRILUX.
- Module LED, **groupe de risques 1**



#### Remarques importantes concernant les ballasts électroniques

- Une interruption du conducteur neutre dans le circuit de courant triphasé entraîne des dommages de surtension dans le système d'éclairage. Donc, ouvrir la borne de coupure du conducteur neutre lorsque l'installation est hors tension et la fermer avant la remise sous tension.
- Ne pas dépasser la température ambiante maximale admissible  $t_a$  pour les luminaires. Un dépassement réduit leur durée de vie et peut, au pire, entraîner une défaillance prématurée.
- Dimensionner les câbles d'alimentation pour les entrées de commande de ballasts électroniques dimmables (1...10 V, DALI etc.) de manière qu'ils supportent une tension de secteur de 230 V.

#### it AVVERTENZE DI SICUREZZA

L'allacciamento elettrico deve essere eseguito esclusivamente da personale esperto, addestrato e autorizzato allo scopo.

- All'utente non è consentito sostituire la sorgente luminosa di questo apparecchio.

**ATTENZIONE – Pericolo di scarica elettrica!**

- In caso di disturbi o di guasto del modulo LED rivolgersi a TRILUX.
- Modulo LED **gruppo a rischio 1**



#### Avvertenze importanti per reattori elettronici (EVG)

- Un'interruzione del conduttore neutro nel circuito di corrente trifase provoca danni da sovratensione nel sistema di illuminazione. Aprire perciò il morsetto di separazione solo in assenza di tensione e chiuderlo prima di inserirla di nuovo.
- È vietato superare la temperatura ambiente  $t_a$  massima ammessa dell'apparecchio. Una temperatura superiore riduce la sua durata utile e in caso estremo vi è pericolo di guasto precoce.
- Posare le linee di collegamento per gli ingressi di comando di EVG dimmerabili (1...10 V, DALI ecc.) a 230 V garantendo la rigidità dielettrica.

#### **es** INDICACIONES DE SEGURIDAD

**La conexión eléctrica debe ser realizado por personal especializado, cualificado y autorizado para ello.**

- El usuario no debe cambiar o sustituir la bombilla de esta luminaria.

#### **ATENCIÓN – ¡Peligro de choque eléctrico!**

- En caso de un fallo técnico o de una avería del módulo LED, póngase en contacto con TRILUX.
- Módulo LED **grupo de riesgo 1**



#### **Advertencias importantes referentes a los balastos electrónicos (EVG)**

- La interrupción del conductor neutro en el circuito de corriente trifásica provoca daños por sobretensión en la instalación de iluminación. Por consiguiente, el borne desconector del conductor neutro solamente debe abrirse cuando no lleve tensión y debe cerrarse antes de encender de nuevo la luminaria.
- La temperatura máxima admisible  $t_a$  de la luminaria no debe ser superada. Una temperatura más alta provoca una reducción de la vida útil y, en caso extremo, puede producirse un fallo prematuro.
- Los cables de alimentación de los balastos electrónicos regulables para las entradas de control (1...10 V, DALI, etc.) 230 V deben colocarse con tensión estable.

#### **nl** VEILIGHEIDSAANWIJZINGEN

**De elektrische aansluiting mag alleen worden uitgevoerd door deskundig personeel dat hiertoe opgeleid en bevoegd is.**

- De lichtbron van deze armatuur mag niet door de gebruiker veranderd of vervangen worden.

#### **VOORZICHTIG! Gevaar voor een elektrische schok!**

- Gelieve bij storingen of uitval van de LED-module contact op te nemen met TRILUX.
- LED-module **risicoklasse 1**



#### **Belangrijke aanwijzingen voor elektronische voorschakelapparaten (EVSA's)**

- Een onderbreking van de nulleider in de draaistroomkring veroorzaakt schade door overspanning in de verlichtingsinstallatie. De nullem mag daarom alleen geopend worden als de installatie spanningsvrij is en moet weer gesloten worden alvorens de spanning weer ingeschakeld wordt.
- De maximaal toelaatbare omgevingstemperatuur ( $t_a$ ) van de armatuur mag niet overschreden worden. Anders zal de armatuur minder lang meegaan en in extreme gevallen zelfs kapotgaan.
- De aansluitleidingen voor sturingen van dimbare EVSA's (1...10 V, DALI enz.) moeten 230V-netspanningsvast zijn.

#### **de** BESTIMMUNGSGEMÄSSE VERWENDUNG

- Die Leuchte **Parelia...** ist für Innenräume mit einer Umgebungstemperatur von  $t_a$  **25 °C** bestimmt.
- Sie kann als Einzelleuchte oder als Lichtband eingesetzt werden.

#### **en** INTENDED USE

- The **Parelia...** luminaire is intended for indoor rooms at an ambient temperature of  $t_a$  **25 °C**.
- It can be used as an individual luminaire or as a continuous line.

#### **fr** UTILISATION CONFORME

- Le luminaire **Parelia...** est conçu pour le montage en intérieur à une température de  $t_a$  **25 °C**.
- Il peut être utilisé comme luminaire individuel ou en ligne continue.

#### **it** IMPIEGO SECONDO DESTINAZIONE

- L'apparecchio **Parelia...** è destinato per l'impiego in interni con temperatura ambiente  $t_a$  **di 25 °C**.
- Può essere utilizzato come apparecchio singolo oppure come fila continua.

#### **es** USO PREVISTO

- La luminaria **Parelia...** está especialmente diseñada para zonas interiores con una temperatura ambiente  $t_a$  **de 25 °C**.
- Puede utilizarse como luminaria individual o como línea continua.

#### **nl** VOLGENS BESTEMMING GEBRUIKEN

- De armatuur **Parelia...** is bedoeld voor gebruik in binnenruimten met een omgevingstemperatuur tot  $t_a$  **25 °C**.
- De armatuur kan alleen of als onderdeel van een lichtlijn worden gebruikt.



Typ

≈ kg

**Parelia H-L ... ETDD**

**6,7**

**PareliaAct H-L ... ETDD**

**7,0**



- de Schutzfolie abziehen
- en Pull off the protective foil
- fr Retirer le film plastique
- it Rimuovere la pellicola protettiva
- es Retire el plástico de protección
- nl Beschermende folie verwijderen

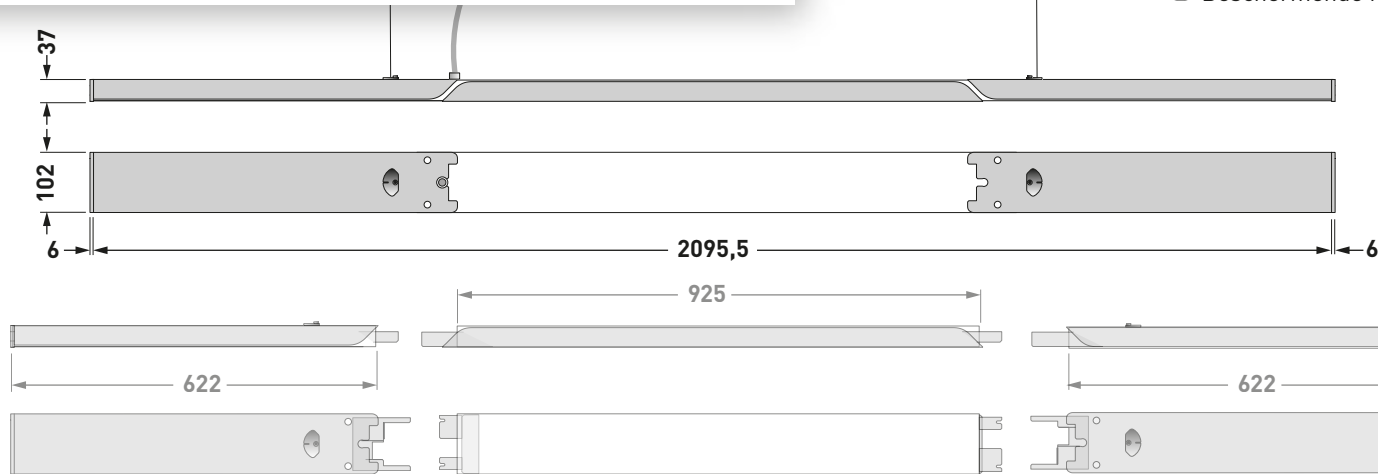
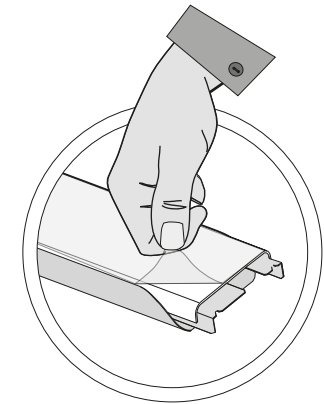

de **PFLEGEHINWEIS**

Reinigen Sie die Kunststoffteile mit einem fusselfreien Tuch.



en **CARE INDICATION**

Clean plastic parts with a fuzz-free cloth.

fr **CONSIGNE DE NETTOYAGE**

Nettoyer les parties en matière plastique à l'aide d'un tissu non-pelucheux.

it **NOTA RELATIVA ALLA CURA DELL'APPARECCHIO**

Pulire le parti in materiale plastico con un panno antipilling.

es **INDICACIONES PARA EL CUIDADO**

Limpie las piezas de plástico con un paño sin pelusas.

nl **AANWIJZIGING VOOR REINIGEN**

Reinig de kunststof delen met een pluivrije doek.

Typ

≈ kg

**Parelia H-LM ... ETDD**

**5,0**

**PareliaAct H-LM ... ETDD**

**5,3**

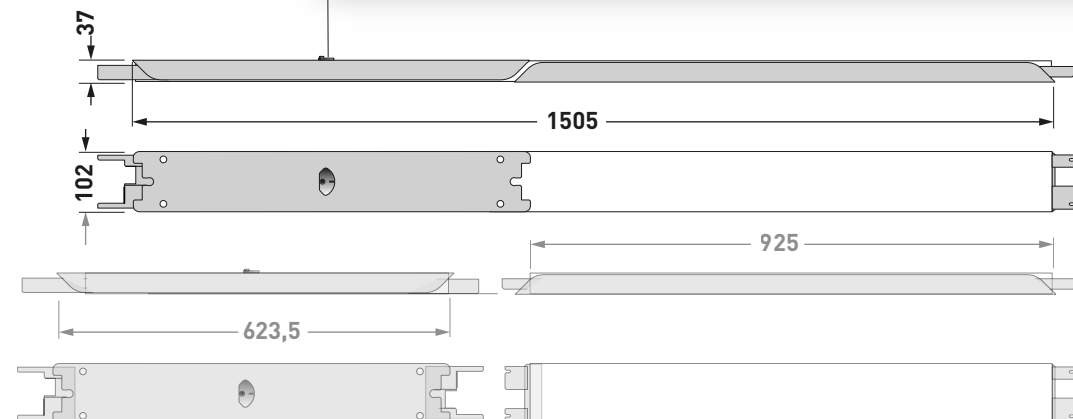

Typ

**Parelia H-L ... ETDD**  
**PareliaAct H-L ... ETDD**

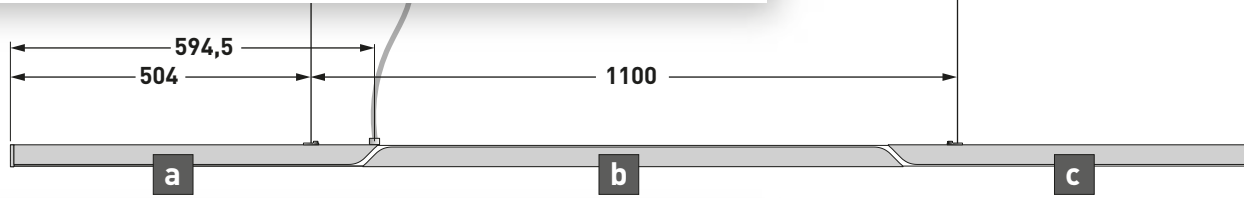

- Ⓧ Sensor der Leuchte **Parelia ... +LLWS** bei der Montage schützen.
- Ⓧ Protect the sensor of the **Parelia ... +LLWS** luminaire during installation.
- Ⓧ Protégez le capteur du luminaire **Parelia ... +LLWS** au cours du montage.
- Ⓧ In fase di montaggio, proteggere il sensore dell'apparecchio **Parelia ... +LLWS**.
- Ⓧ Sensor de la luminaria **Parelia ... +LLWS** durante el montaje.
- Ⓧ Sensor van de armatuur **Parelia ... +LLWS** bij de montage beschermen.

Typ

**Parelia H-L ... ETDD** + **Parelia H-LM ... ETDD**  
**PareliaAct H-L ... ETDD** + **PareliaAct H-LM ... ETDD**

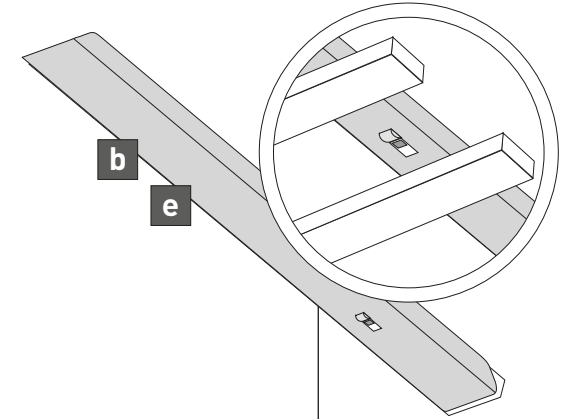
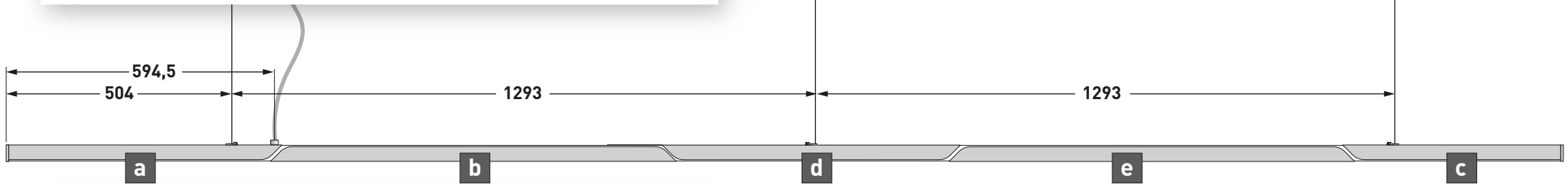

Typ

**Parelia H-LM ... ETDD** + **Parelia H-LM ... ETDD**  
**PareliaAct H-LM ... ETDD** + **PareliaAct H-LM ... ETDD**

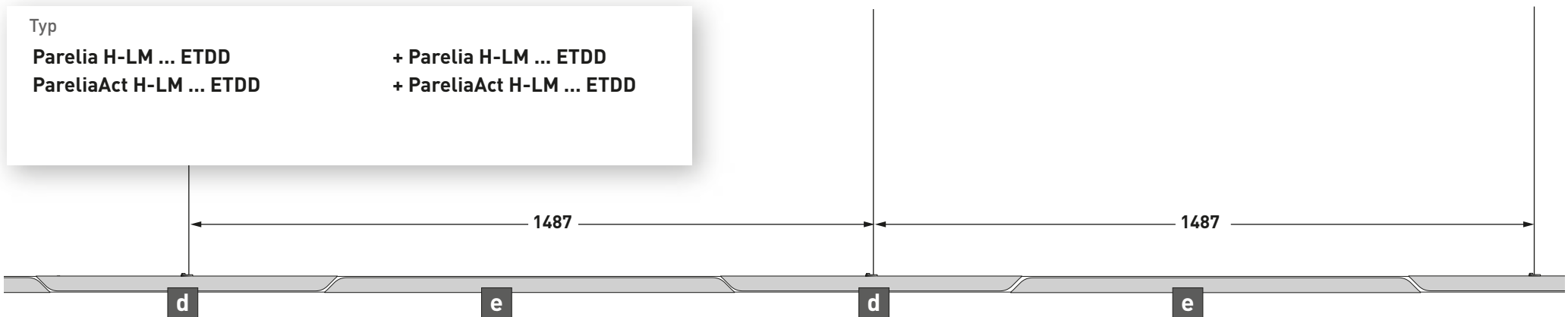

Typ  
ZS1P 2000....

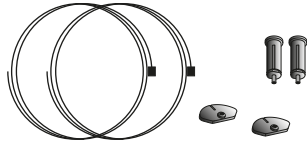

Typ  
Parelia H ZTT 515/1000

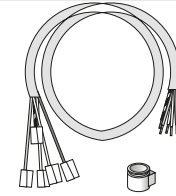

- de Montage Einzelleuchte
- en Mounting of individual luminaire
- fr Montage d'un luminaire individuel
- it Montaggio apparecchio singolo
- es Montaje luminaria individual
- nl Montage individuele armatuur

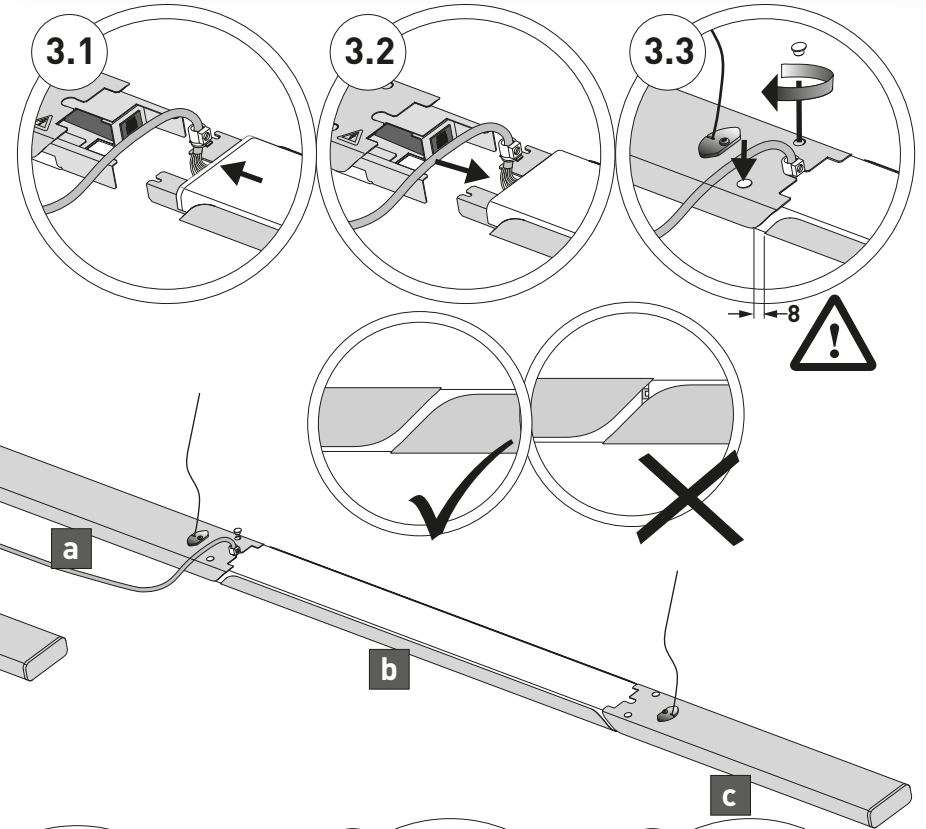
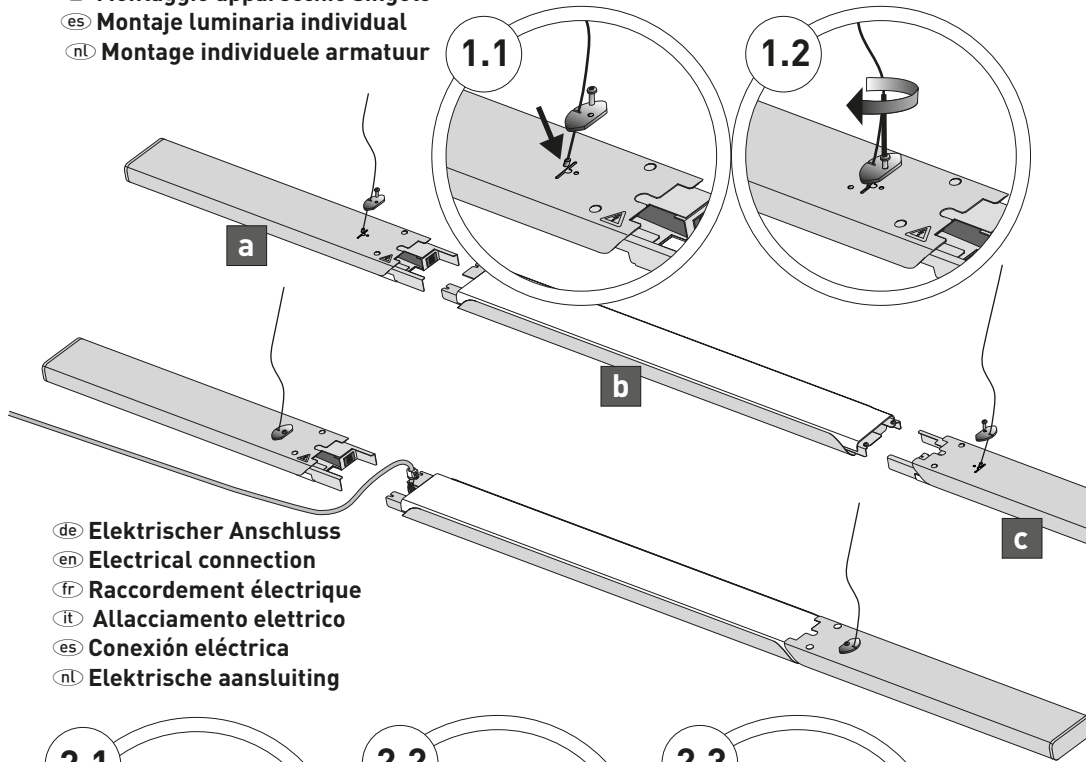

- de Elektrischer Anschluss
- en Electrical connection
- fr Raccordement électrique
- it Allacciamento elettrico
- es Conexión eléctrica
- nl Elektrische aansluiting

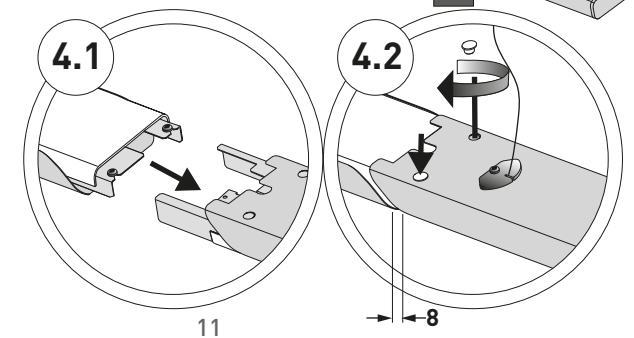
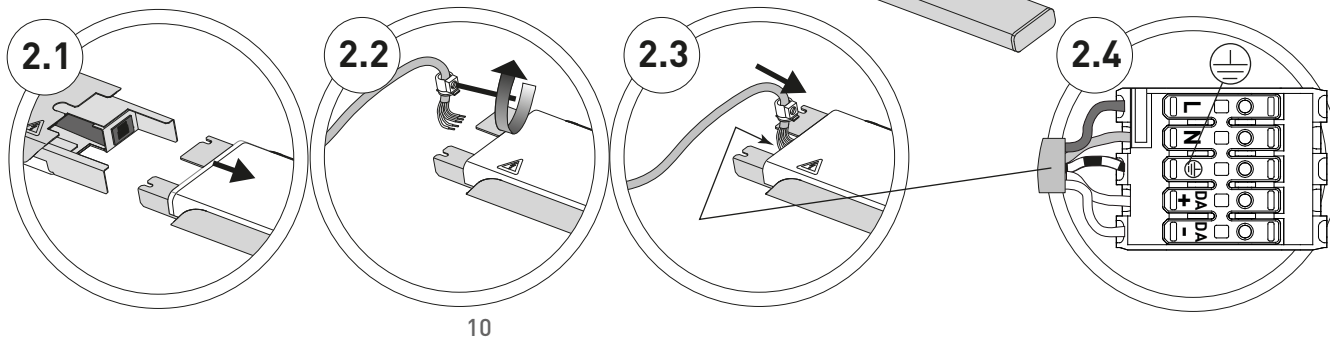

10

11



**de** Bei Demontage den Verbindungsstecker wieder in die Leuchtenmodule **b** und **e** umstecken.

**en** For disassembly, reinsert the connection plug into luminaire modules **b** and **e**.

**fr** En procédant au démontage, réinsérez le connecteur dans les modules de luminaire **b** et **e**.

**it** In fase di smontaggio, ricambiare il collegamento dei connettori ad innesto nei moduli apparecchio **b** ed **e**.

**es** En el caso de desmontaje, insertar de nuevo el conector en los módulos **b** y **e** de luminaria.

**nl** De verbindingsstekker bij de demontage weer in de armatuurmodule **b** en **e** steken.



3pol



5pol

**de HINWEIS ELEKTRISCHER ANSCHLUSS**

Zur Montage beachten Sie die entsprechenden Montageschritte aus der Montageanleitung des zu montierenden Deckenbaldachins.

**en NOTE ELECTRICAL CONNECTION**

Please observe the appropriate installation steps from the installation instructions of the ceiling rose to be installed.

**fr REMARQUE RACCORDEMENT ÉLECTRIQUE**

Respecter les étapes correspondantes de montage du cache-piton à installer, décrites dans les instructions de montage de ce dernier.

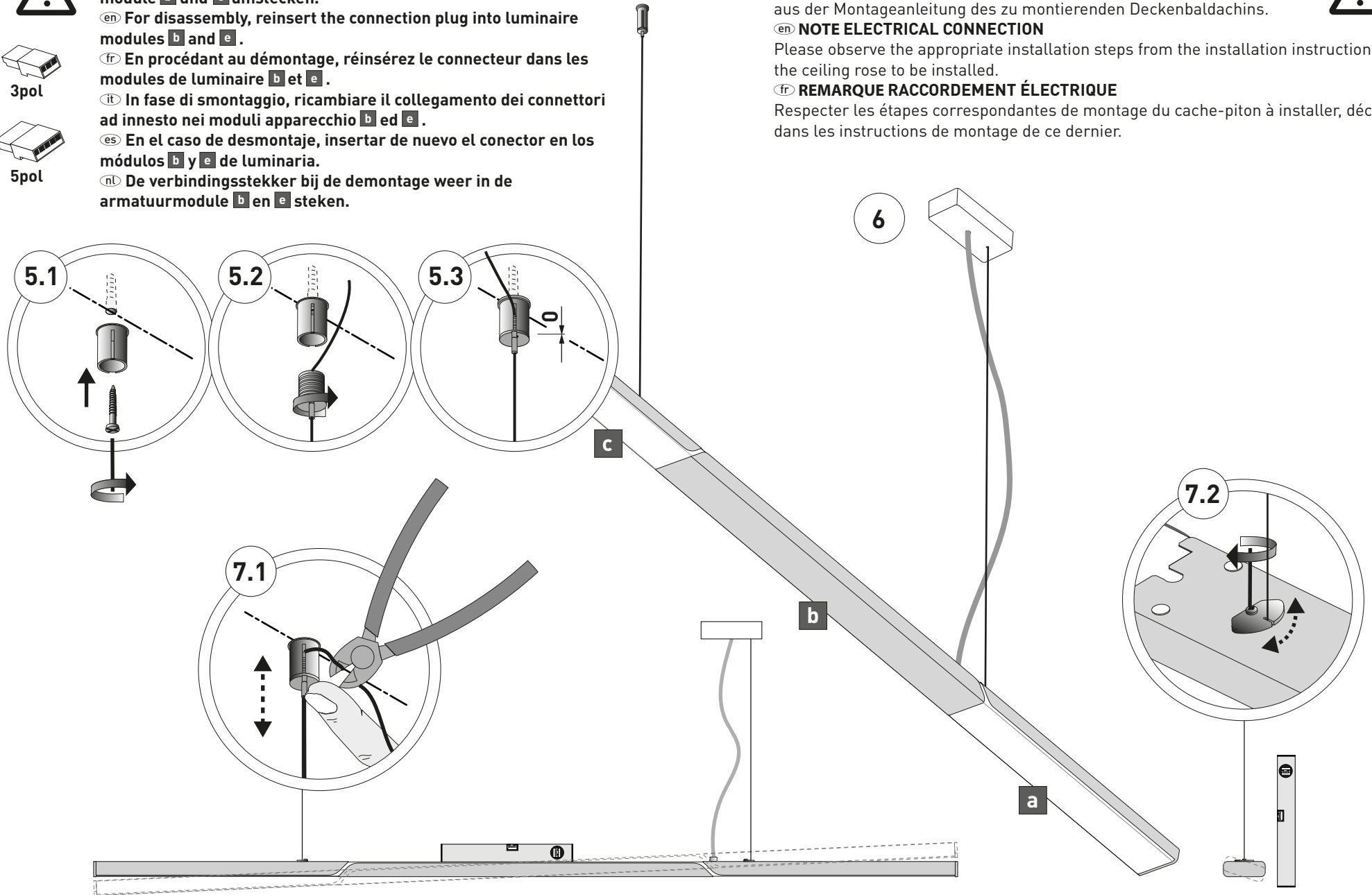

**(it) AVVISO ALLACCIAMENTO ELETTRICO**

Per quanto riguarda il montaggio, tenere presenti le specifiche operazioni indicate nelle istruzioni per il montaggio del rosone da montare.

**(es) AVISO CONEXIÓN ELÉCTRICA**

Para el montaje también tenga en cuenta los pasos indicados en las instrucciones de montaje correspondientes al baldaquín de techo a montar.

**(nl) OPMERKING ELEKTRISCHE AANSLUITING**

Volg voor de montage van het baldakijn de stappen die beschreven worden in de betreffende montagehandleiding.



| de | Zubehör     | Typ    | TOC       |
|----|-------------|--------|-----------|
| en | Accessories | ZAR/01 | 70 023 00 |
| fr | Accessoires | ZAR/03 | 70 024 00 |
| it | Accessori   |        |           |
| es | Accesorios  |        |           |
| nl | Toebehoren  |        |           |

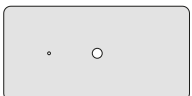

| Typ         | TOC       |
|-------------|-----------|
| ZAR+LLWC/01 | 70 025 00 |
| ZAR+LLWC/03 | 70 026 00 |

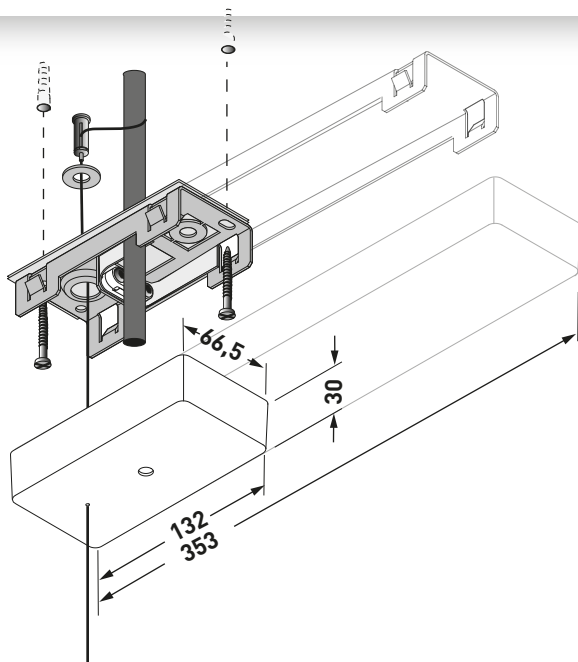

| de | Zubehör     | Typ    | TOC       |
|----|-------------|--------|-----------|
| en | Accessories | ZAA/01 | 46 017 00 |
| fr | Accessoires | ZAA/03 | 46 018 00 |
| it | Accessori   |        |           |
| es | Accesorios  |        |           |
| nl | Toebehoren  |        |           |

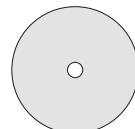

- de 8 mm bauseitig aufbohren
- en Drill 8 mm hole on site
- fr Alésage en attente de 8 mm
- it Praticare sul posto un foro di 8 mm
- es Perforar 8 mm en obra
- nl Tijdens de installatie een gat boren van 8 mm

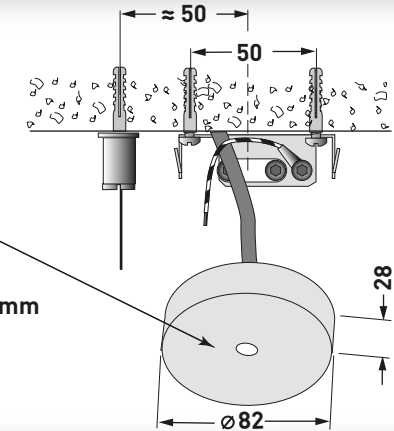

| de | Zubehör     | Typ    | TOC       |
|----|-------------|--------|-----------|
| en | Accessories | ZAE/01 | 46 917 00 |
| fr | Accessoires | ZAE/03 | 46 918 00 |
| it | Accessori   |        |           |
| es | Accesorios  |        |           |
| nl | Toebehoren  |        |           |

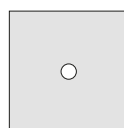

- de 8 mm bauseitig aufbohren
- en Drill 8 mm hole on site
- fr Alésage en attente de 8 mm
- it Praticare sul posto un foro di 8 mm
- es Perforar 8 mm en obra
- nl Tijdens de installatie een gat boren van 8 mm

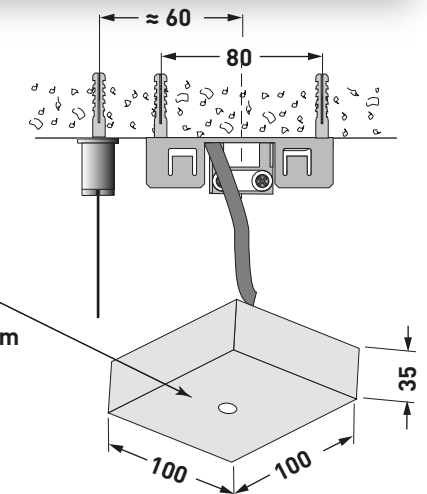



ZS1P 2000....

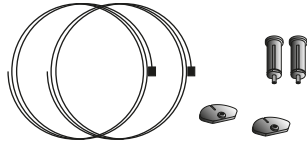

- de Montage Lichtband
- en Installation continuous line
- fr Montage continue
- it Montaggio fila continua
- es Montaje de la línea continua
- nl Montage lichtlijn

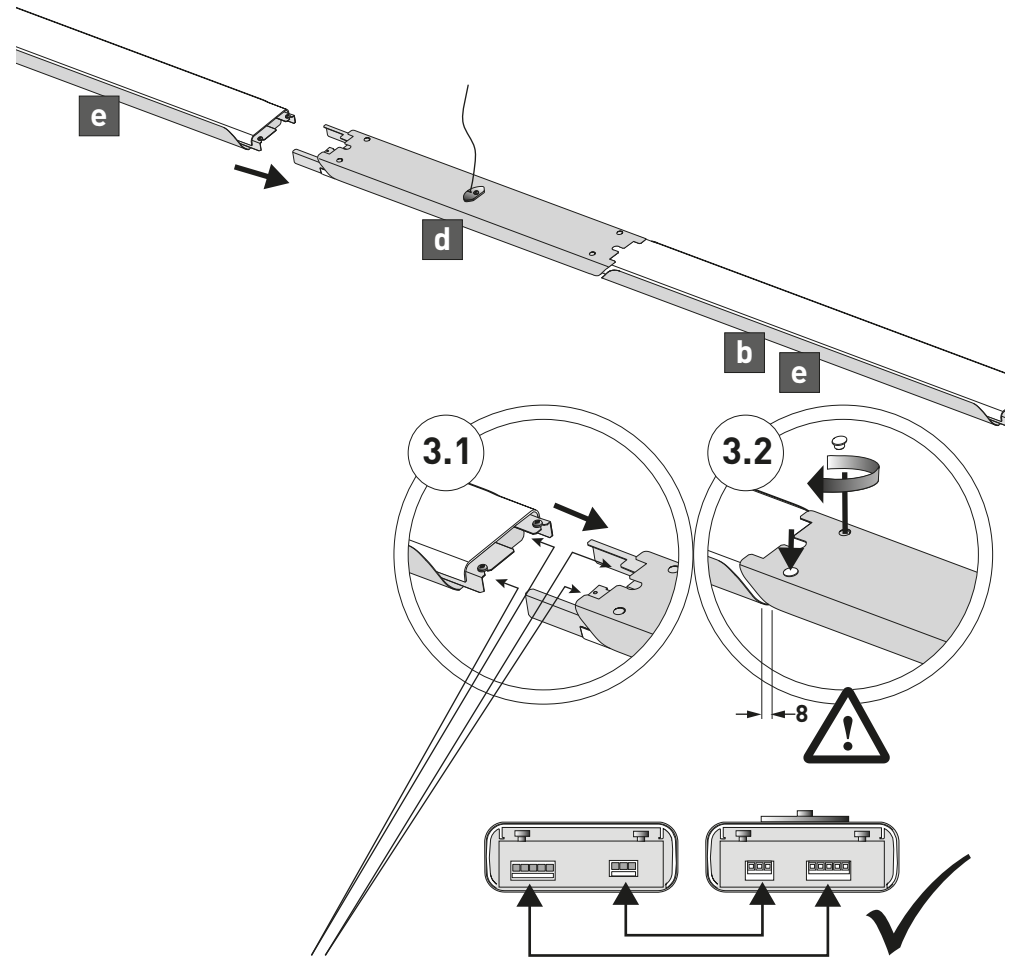
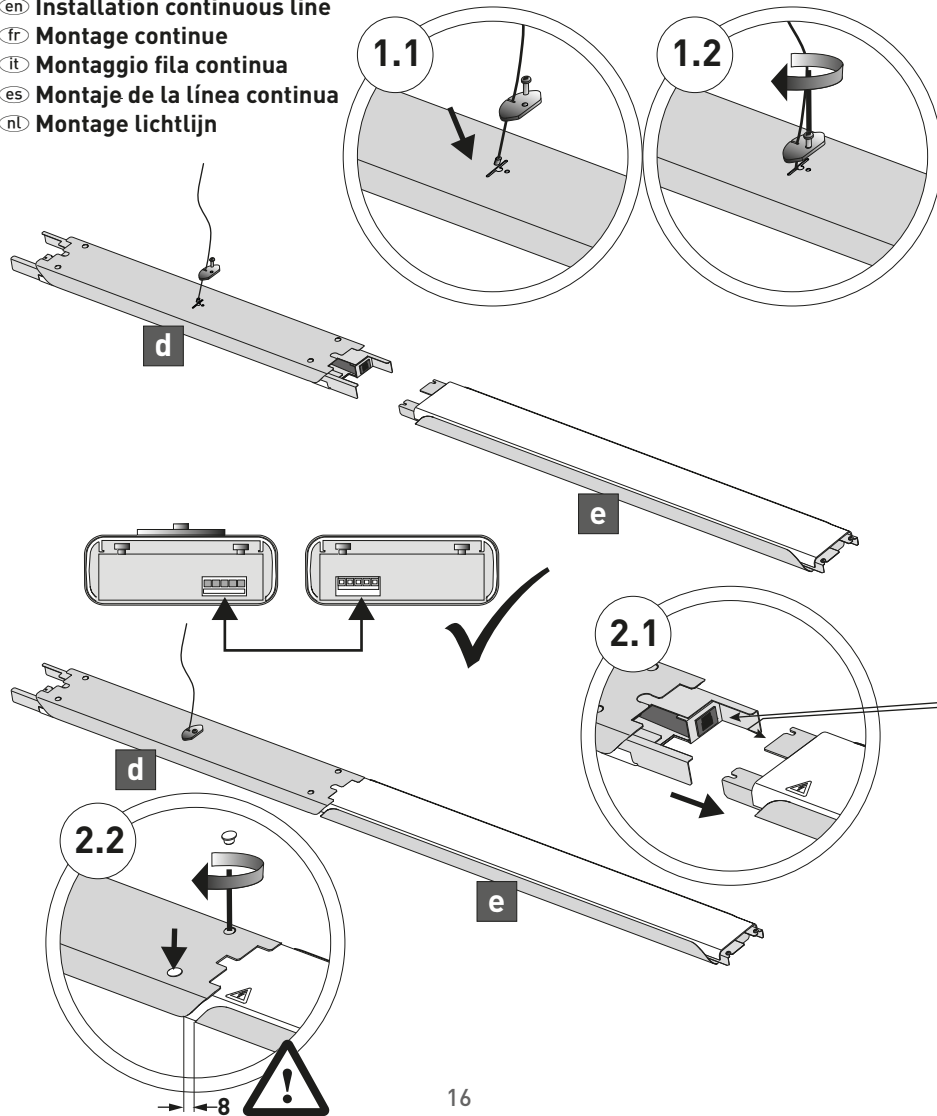

- de Achten Sie auf die richtige Anzahl und Position von Stecker- und Buchsenanschlüssen.
- en Observe the correct quantity and position of plug and socket connectors.
- fr Respecter le nombre et la position corrects des raccords de connecteurs mâles et femelles.
- it Fare attenzione al numero corretto e alla posizione dei connettori maschio-femmina.
- es Tenga en cuenta el número y la posición correctos de la conexión de enchufes y enchufes hembras.
- nl Let op het juiste aantal en de juiste positie van de stekker- en busaansluitingen.

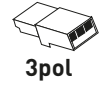

3pol

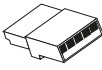

5pol

**de** Bei Demontage den Verbindungsstecker wieder in die Leuchtenmodule **b** und **e** umstecken.

**en** For disassembly, reinsert the connection plug into luminaire modules **b** and **e**.

**fr** En procédant au démontage, réinsérez le connecteur dans les modules de luminaire **b** et **e**.

**it** In fase di smontaggio, ricambiare il collegamento dei connettori ad innesto nei moduli apparecchio **b** ed **e**.

**es** En el caso de desmontaje, insertar de nuevo el conector en los módulos **b** y **e** de luminaria.

**nl** De verbindingsstekker bij de demontage weer in de armatuurmodule **b** en **e** steken.

