

BOMBA DE CONDENSADOS Mod. Si-27



TECNOLOGÍA VERSÁTIL:

La Si-27 es adecuada para unidades de aire acondicionado de hasta 20 kW - 67kBTu - 5,6RT.

La tecnología del pistón está específicamente diseñada para eliminar la condensación de los sistemas de aire acondicionado.

La Si-27 es totalmente fiable en cualquier tipo de entorno y su nivel sonoro se mantiene sin importar el volumen de condensado.

Su nivel sonoro es respetuoso con el confort del usuario.



Código: AS06028

VENTAJAS:

Tecnología Patentada

- **Alto rendimiento:** solo se necesita una bomba para unidades de aire acondicionado de hasta 20 kW -67 kBTu - 5,6RT.
- **Altamente resistente a la contaminación**, creado para todo tipo de ambientes, pistón capaz de descargar pequeñas partículas.
- **Fiabilidad probada.**

Silencio

- **Bajos niveles de sonido operativo:** silencioso en funcionamiento (20 dBA probados en laboratorio independiente).
- La potencia de la unidad de climatización y el volumen de condensación que se eliminará no afectan el nivel sonoro operativo de la bomba.

CONTENIDO DEL KIT:

- Bomba de pistón
- Soporte de montaje
- Cable de alimentación enchufable de 0,8 m
- Tubo de PVC transparente de 1,5 m Ø int 6 mm
- 6 bridas tipo cinta.
- Unidad de detección (SI2958, cable de 1.5 m)
- Kit de instalación de la unidad de detección:
 - Manguera de goma Øint.15 x L 35 mm,
 - Tubo de ventilación Ø int 4 x L 75 mm,
 - Carril de montaje adhesivo.

APLICACIONES:

Para usar con cualquier unidad de aire acondicionado, hasta 20 kW - 67kBTU - 5,6RT:

- Climatizador de pared
- Techo suspendido
- Conductos
- Fancoils

Fácil de instalar

- **Diseño compacto.**
- **Soporte de montaje:** permite que la bomba sea montada en la pared o colgada de techos y tuberías.
- **Cable de alimentación enchufable** hace que el mantenimiento y la sustitución sean sencillos.
- **Interruptor de seguridad.**

Ahorro de energía

- El rendimiento mejorado y el alto índice de caudal reducen el tiempo de funcionamiento y el consumo de energía.



CARACTERÍSTICAS TÉCNICAS:

Caudal máximo	20 l/h
Altura máxima de aspiración	3 m
Altura máxima de descarga	10 m (caudales = 4 l/h)
Nivel de sonido a 1m de acuerdo a EN ISO 3744 (medido en laboratorio LNE, bomba que funciona con agua, fuera de aplicación)	20 dBA
Alimentación	120V 60Hz 14W (SI27CE01UN12) 230V 50/60Hz 14W (SI27CE01UN23)
Clase de aislamiento	<input type="checkbox"/> (doble aislamiento)
Niveles de detección	ON: 16 mm, OFF: 11 mm, Safety: 19 mm
Interruptor de seguridad	NC 8 A resistivo – 250V
Protección térmica (sobrecalentamiento)	115°C (auto-reset)
Ciclo de funcionamiento	100% - Servicio continuo
Protección	IP20
Estándares de seguridad	CE / EAC
Directiva RoHS	Conforme
Directiva WEEE	Conforme
Embalaje	0.48kg – L135 x W135 x H90 mm

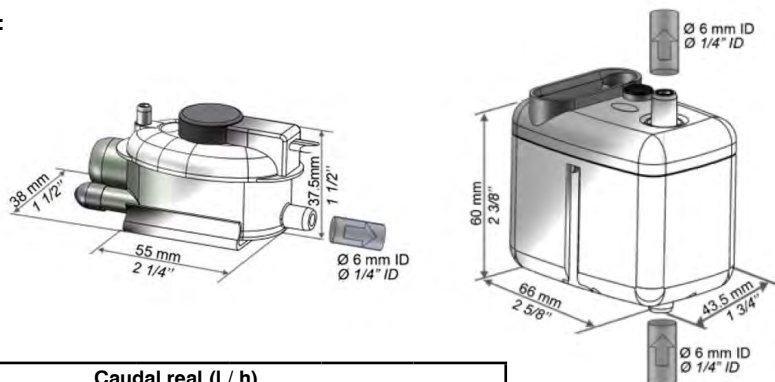
DIMENSIONES:

Caudal real (l / h)		Longitud total de la manguera utilizando Ø Int 6 mm, 1/4" – (C)			
Altura de aspiración (A)	Altura de descarga (B)	5 m	10 m	20 m	30 m
0 m	0 m	20	19	18	17
	2 m	16	15	14	13,5
	4 m	11,5	11	10,5	10
	6 m		8,5	7,5	6,5
	8 m		6	5	4
	10 m		4	3,5	2,5
1 m	0 m	14	13	12	11
	2 m	11	10	9	8
	4 m	7,5	7	6	5
	6 m		4,5	4	
2 m	0 m	11	10	9	8
	2 m	9	8	7	6
	4 m		5,5	5	4,5
3 m	0 m	10,5	9	8	7
	2 m	8	7	6	5
	4 m		5	4	

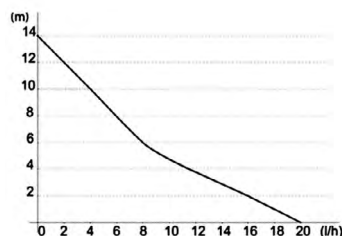
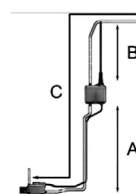
ACCESORIOS RECOMENDADOS:

- Manguera de PVC transparente Øint. 6mm (1/4") ACC00909: 5 m
ACC910: 50 m

- 5 Conectores de evacuación autoestancos para manguera Øint. 6 mm (1/4") ACC00919

- 5 Conectores dispositivos anti-sifón para manguera Øint. 6mm (1/4") ACC00922