

ifm electronic

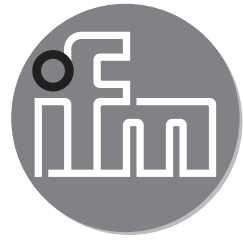

Montageanleitung
Induktiver Sensor

DE

efector100[®]

IBE

704283 / 00 08 / 2007

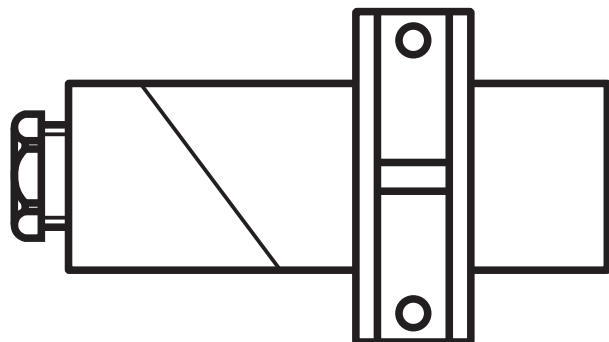

Bestimmungsgemäße Verwendung

Der Sensor erfasst berührungslos Metalle und meldet sie durch ein Schaltsignal. Nennschaltabstand (S_n) siehe Typenbezeichnung auf dem Geräteaufkleber; Arbeitsbereich (S_a) $0 \dots 0,81 \times S_n$; (Werte nach Norm-Messung auf ST 37; bei anderen Metallen kürzer).

Montage

Montieren Sie das Gerät mit Hilfe der mitgelieferten Befestigungsschelle. Abstand zwischen aktiver Fläche und Schelle 15mm.

Einbau nichtbündig.

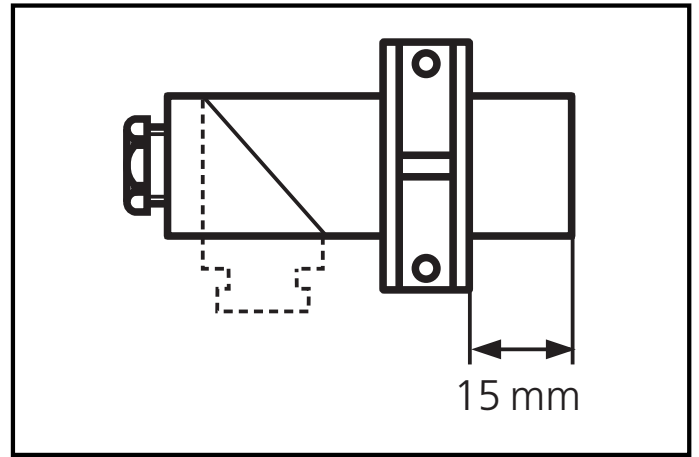

Freiräume an der aktiven Fläche bei Einbau in Metall:

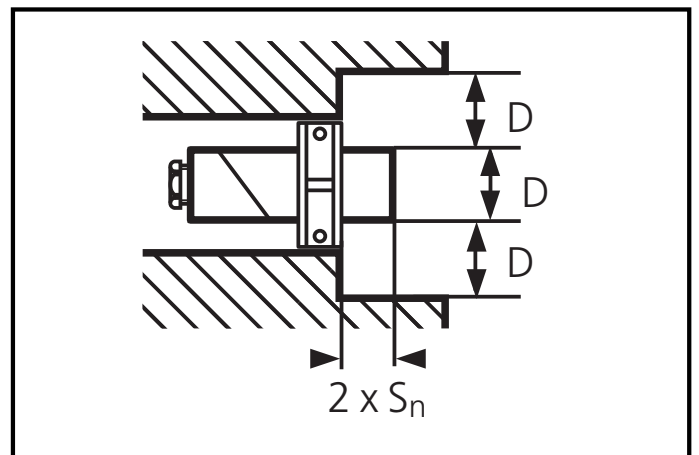
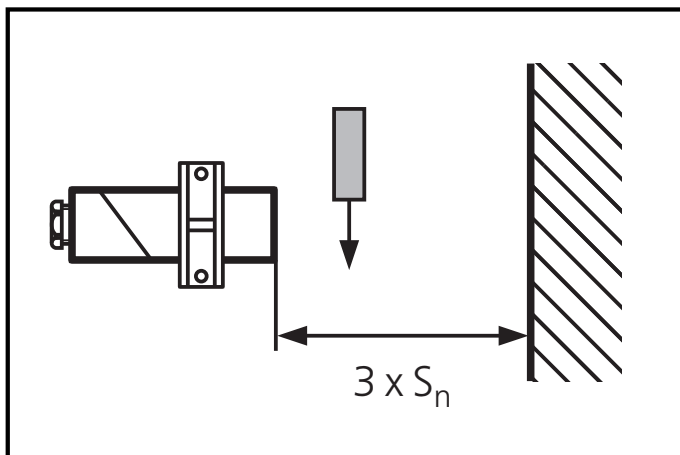

Mindestabstände bei Montage mehrerer Schalter gleichen Typs:

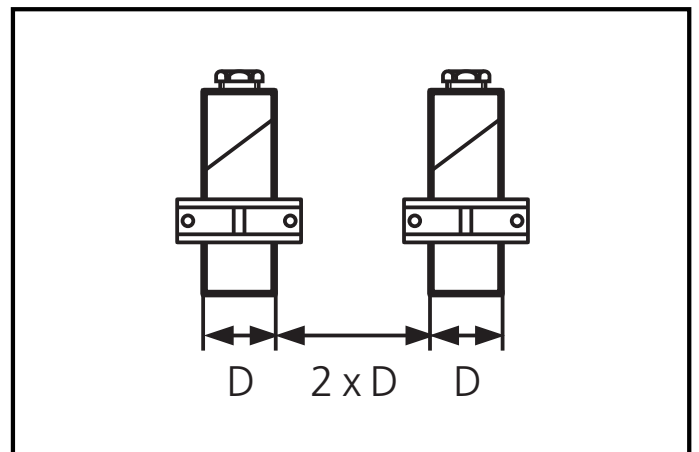
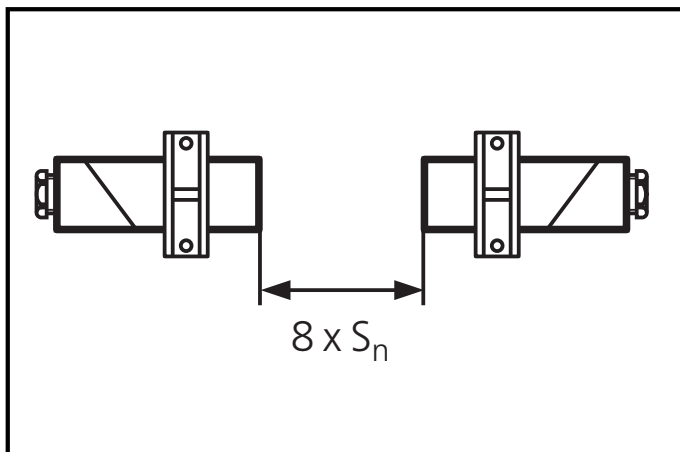

Elektrischer Anschluss



Schalten Sie die Anlage spannungsfrei. Schließen Sie das Gerät nach den Angaben auf dem Typenschild an.

Hinweis: Miniatur-Sicherung gemäß technischem Datenblatt einsetzen, falls dort angegeben.

Empfehlung: Nach einem Kurzschluss das Gerät auf sichere Funktion prüfen.

Programmieren der Ausgangsfunktion bei 2-Leiter-DC Geräten (quadronorm) durch Anschlussbelegung:

- Schließerfunktion: 1/3 = L+; 2/4 = L-
- Öffnerfunktion: 2/4 = L+; 1/3 = L-

Programmieren der Ausgangsfunktion bei AC/DC-Geräten und bei 3-Leiter-DC Geräten: Diese Geräte werden als Schließer ausgeliefert. Öffnen Sie die Drahtbrücke zum Programmieren als Öffner.

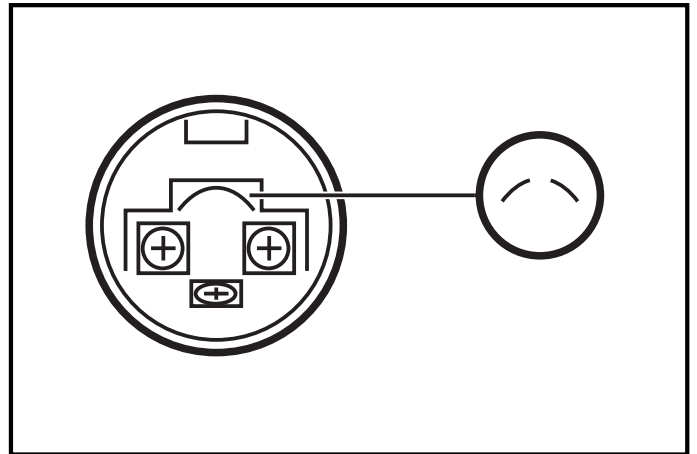

Betrieb

Prüfen Sie, ob der Sensor sicher funktioniert. Die LED leuchtet bei durchgeschaltetem Ausgang.

Der Betrieb des Sensors ist wartungsfrei. Für einwandfreies Funktionieren ist zu beachten:

- Die aktive Fläche und der Freiraum sollten von metallischen Ablagerungen und Fremdkörpern freigehalten werden; insbesondere bei Montage mit aktiver Fläche nach oben.
- EMV: Das Gerät erfüllt die Anforderungen nach EN 60947-5-2.

Maßzeichnung

Befestigungsschelle

