

Aufspannwinkel mit T-Nuten, Grauguss

Artikelbeschreibung/Produktabbildungen



Beschreibung

Werkstoff:
GJL 250 gegläht.

Auf Anfrage:
Weitere Nutbreiten.

Zeichnungen

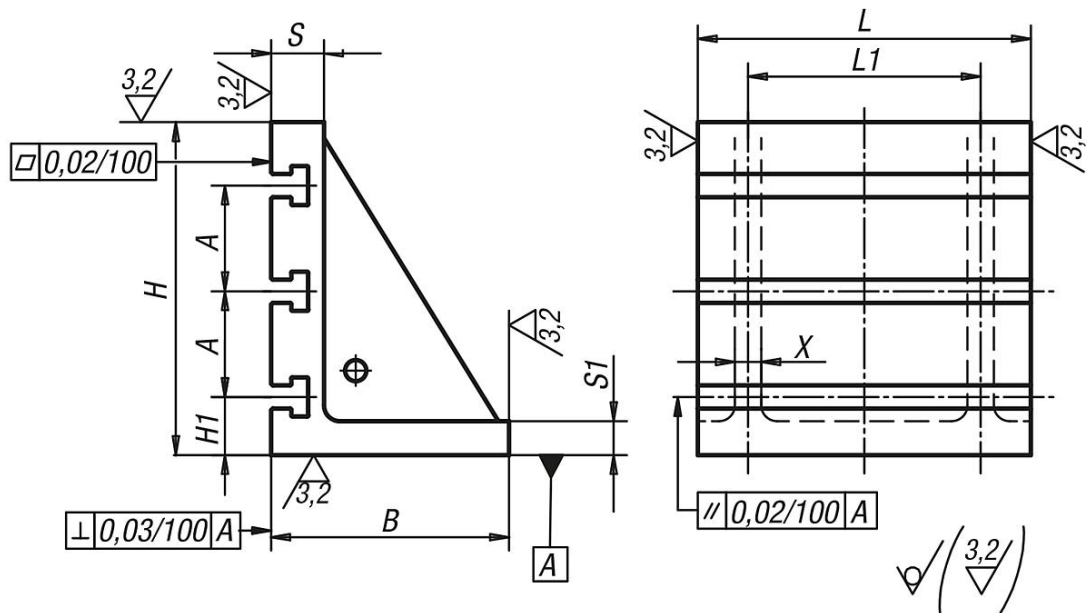

Artikelübersicht

Bestellnummer	Ausführung 1	L	L1	B	H	H1	S	S1	A	X	T-Nut
K1451.3203701	mit T-Nut	320	280	200	370	65	50	25	80	25	14
K1451.4004501	mit T-Nut	400	280	265	450	75	60	30	100	30	18
K1451.5005501	mit T-Nut	500	360	315	550	75	70	35	100	35	18