

## Stellfüße im Hygienic DESIGN, Form B

### Artikelbeschreibung/Produktabbildungen



by MARTIN

Levelling Components

### Beschreibung

#### Werkstoff:

Fußteller und Gewindespindel Edelstahl 1.4301.  
Gummiauflage (NBR) 85 Shore +/-5, FDA geprüft.  
Gummi-Dichtung Silikon, FDA geprüft.

#### Ausführung:

Fußteller hochglanzpoliert.  
Gewindespindel blank.  
Gummiauflage schwarz.  
Gummi-Dichtung blau.

#### Hinweis:

Zertifiziert nach 3-A Sanitary Standard "88-00".

Die hohe Oberflächengüte und die 2-fache Abdichtung des Gewindeganges und Sonderdichtung am Spindelgelenk des Maschinenstellfußes, verhindert das Anhaften von Schmutz und reduziert Reinigungszeiten auf ein Minimum.

Der Maschinenfuß wird mit 3-A Logo geliefert.

#### Anwendung:

Der Maschinenfuß ist im speziellen für Maschinen, Anlagen und Apparate in der Lebensmittelindustrie, Brauerei, Molkerei, Getränke- sowie Pharmaindustrie geeignet.

#### Zubehör:

Hygienic USIT® Dicht- und Unterlegscheibe K1491.  
Sechskant Hutmutter mit Bund K1493.

#### Zeichnungshinweis:

1) Verstellbereich

## Stellfüße im Hygienic DESIGN, Form B

### Zeichnungen

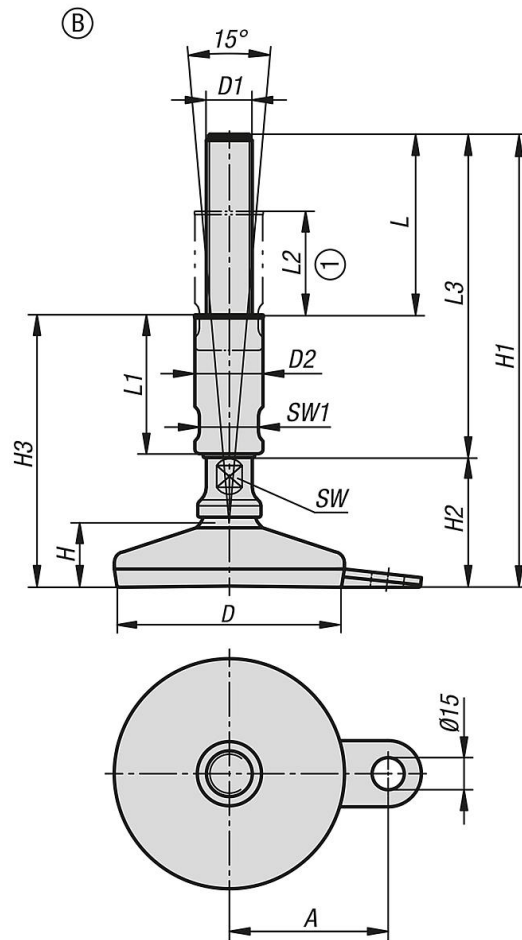

### Artikelübersicht

Bestellnummer	Form	A	D	D1	D2	H	H1	H2	H3	L	L1	L2	L3	SW	SW1	Belastbarkeit max. kN (nur bei statischer Belastung)
K1303.208016X140	B	54	80	M16	24	25	193	53	114	79	60	45	140	13	20	20
K1303.208016X190	B	54	80	M16	24	25	243	53	139	104	85	70	190	13	20	20
K1303.208020X140	B	54	80	M20	30	25	193	53	114	79	60	45	140	17	26	20
K1303.208020X190	B	54	80	M20	30	25	243	53	139	104	85	70	190	17	26	20
K1303.208024X140	B	54	80	M24	35	25	193	53	114	79	60	45	140	20	30	20
K1303.208024X190	B	54	80	M24	35	25	243	53	139	104	85	70	190	20	30	20
K1303.210016X140	B	69	100	M16	24	28	196	56	117	79	60	45	140	13	20	25
K1303.210016X190	B	69	100	M16	24	28	246	56	142	104	85	70	190	13	20	25
K1303.210020X140	B	69	100	M20	30	28	196	56	117	79	60	45	140	17	26	25
K1303.210020X190	B	69	100	M20	30	28	246	56	142	104	85	70	190	17	26	25
K1303.210024X140	B	69	100	M24	35	28	196	56	117	79	60	45	140	20	30	25
K1303.210024X190	B	69	100	M24	35	28	246	56	142	104	85	70	190	20	30	25