

Instalacja montażu i eksploatacji

Propan-butanowy podgrzewacz ogrodowy VESUV Typ TZ16002 (LFH-A-PC)

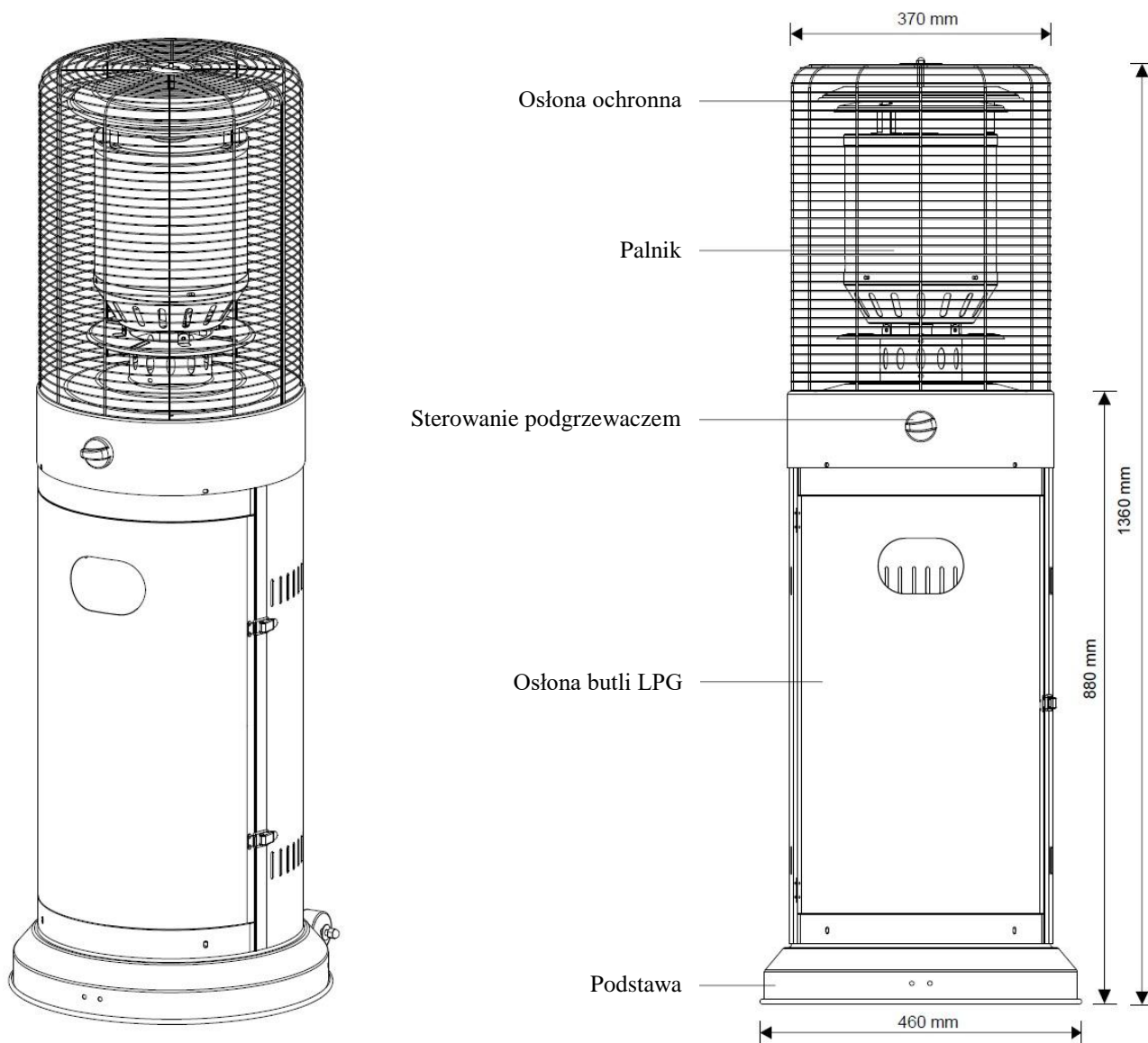

Ważne

Przed wykorzystaniem tego urządzenia przeczytać instrukcje. Urządzenie musi być zainstalowane w zgodzie z tymi instrukcjami i przepisami lokalnymi. Zatrzymać niniejszą instrukcję do przyszłego wykorzystania!

Zastosowanie

Ten ogrodowy podgrzewacz propan-butanowy VESUV Typ TZ16002 (dalej tylko podgrzewacz) jest przeznaczony do podniesienia komfortu cieplnego w chłodnych warunkach pogodowych w środowisku zewnętrznym albo w wystarczająco wietrzonych przestrzeniach (restauracjach ogrodowych, targowiskach, ogrodach, tarasach itp.).

Podgrzewacz jest urządzeniem niskiego ciśnienia na propan-butan, który zostaje przyłączony przez zawór redukcyjny (z nadciśnieniem wyjściowym 37 mbar) i węże przyłączeniowym Typ NP01022 (odpowiadający normie EN 16436-1 lub EN ISO 3821 czy też innej określonej dla węży do LPG, o długości ok. 0,6 m), na 10 kg butlę LPG (z maks. ciśnieniem operacyjnym do 1,7 MPa).

Butla LPG jest napełniana mieszaniną propan-butanową (PB) A1 lub B (oznakowanie zgodnie z ISO 4706), co jest oznakowaniem dla mieszaniny letniej (60 % B, 40 % P) lub zimowej (40 % B, 60 % P). Obie mieszaniny mogą być wykorzystane, mają jednak lekko odrębne właściwości fizykalne.

Urządzenia nie można wykorzystać ani też przeprowadzić przebudowy urządzenia w celu wykorzystania innych rodzajów paliw!

Próba przyłączenia innych typów butli gazowych może być niebezpieczna!

W sklepach z butlami LPG sprzedają puste, ich napełnianie zabezpiecza na zasadzie wymiany oznakowane miejsce sprzedaży lub dystrybutor takich butli. Przy każdej wymianie butli LPG trzeba uzyskać informacje dotyczące jej bezpiecznego magazynowania i używania!

LPG (Liquefied Petroleum Gas) - skroplony gaz węglowodorowy

zawór redukcyjny = regulator

10 mbar = 1 kPa

Dane techniczne

Kraj przeznaczenia urządzenia	Polska (PL)
Kategoria urządzenia	I _{3B/P(37)}
Nadciśnienie przyłączeniowe	37 mbar
Rodzaj paliwa	propan, butan albo ich mieszaniny
Znamionowa moc grzejna (Q _n)	12 kW
Zużycie maksymalne (M)	870 g/h
Minimalny pobór mocy	5 kW
Minimalne zużycie	360 g/h
Dysza palnika głównego	Ø 1,51 mm (oznaczenie: 1.51)
Dysza palnika zapalania	Ø 0,22 mm (oznaczenie: 0.22)
Masa (bez butli)	12 kg
Wielkość zalecanej butli LPG	10 kg

Wyposażenie

1 szt. zaworu redukcyjnego z trzpieniem wyjściowym	stabilnie wyregulowane ciśnienie 37 mbar
1 szt. węża łączeniowego 0,6 m	Typ NP01022
2 szt. zacisków wężowych	Typ IM905
1 szt. materiału łączeniowego (patrz Montaż podgrzewacza)	

Wszelkie wyposażenie można zamówić u importera (Meva a.s., tel.: 00420 416 823 292, 299, 391, fax: 00420 416 823 300, www.meva.eu) albo u jego partnerów handlowych.

Warunki eksploatacji podgrzewacza

Ten podgrzewacz propan-butanowy jest przeznaczony do podniesienia komfortu cieplnego w chłodnych warunkach pogodowych w środowisku zewnętrznym albo w wystarczająco wietrzonych przestrzeniach (restauracjach ogrodowych, targowiskach, ogrodach, tarasach itp.). Wykorzystanie tego urządzenia w lokalach zamkniętych może być niebezpieczne i jest ZABRONIONE. Podgrzewacz zużywa podczas eksploatacji tlen, w niewietrzonych pomieszczeniach może być poważnie zagrożone życie użytkownika z powodu braku tlenu i podwyższonej koncentracji CO!

Podgrzewacz nigdy nie używać w środowisku wybuchowym, jak przestrzenie, gdzie znajdują się ciecze palne, pył palny, gazy i pary palne lub substancje wybuchowe.

Nigdy nie używać butli LPG z uszkodzonym gwintem przyłączeniowym na zaworze, ani też butle LPG w inny sposób odkształcone, skorodowane lub uszkodzone. Takie butle LPG mogą być niebezpieczne i muszą zostać sprawdzone przez dostawcę.

Nigdy nie łączyć butlę LPG z podgrzewaczem bez zaworu redukcyjnego.

Temperatura powierzchni butli nie może przekroczyć 40 °C a butla nie może zostać wystawiona na działanie promieni słonecznych przez dłuższy okres czasu. Butla LPG może być używana wyłącznie w pozycji pionowej.

Jest ostro zabronione dokonywać jakiegokolwiek bezpośredniego ogrzewania butli z LPG w celu podwyższenia mocy parowania gazu.

Instrukcje do manipulacji z butlami LPG trzeba uzyskać przy każdej wymianie butli LPG. Szczegółowe informacje (dla Republiki Czeskiej) są określone w ČSN 38 6462 i w TPG 402 01.

Wykorzystany zawór redukcyjny i węże muszą być w zgodzie z przepisami lokalnymi.

Instalacja musi odpowiadać przepisom lokalnym, lub jeżeli takich nie ma, standardom dotyczącym magazynowania ciekłych gazów ziemnych i manipulacji z nimi.

Można używać jedynie dostarczony lub zalecany rodzaj węża ciśnieniowego (przeznaczony dla LPG) zatwierdzony przez producenta lub dystrybutora. Wąż ciśnieniowy musi być podczas eksploatacji zabezpieczony przed otarciem i spalaniem czy też innym rodzajem uszkodzenia mechanicznego. Wąż ciśnieniowy nie może być przedłużony ani też inaczej adaptowany. Okres ważności węża LPG wynosi

z powodów bezpieczeństwa 5 lat od data produkcji oznaczonego na węży. Po upływie tego okresu, lub w wypadku uszkodzenia, wąż wymienić. Wąż wymienić w innym przedziale czasowym, jeżeli wymagają tego inne warunki krajowe.

Umieszczenie ogrzewacza

- 1) Do wykorzystania na zewnątrz lub w przestrzeniach wystarczająco wietrzonych.
- 2) W wypadku lokalu wystarczająco wietrzonego musi być minimalnie 25 % powierzchni otwartej.
- 3) Powierzchnia jest sumą powierzchni ścian.

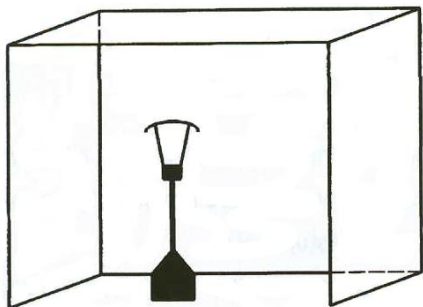

Podgrzewacz może być używany tylko na poziomym, mocnym, stabilnym stole z materiału niepalnego (np. drewno, kamień, metal itp.) o wysokości min. 40 cm.

W celu ochrony podgrzewacza przed silnym wiatrem przymocować jego podstawę (D) przy pomocy śrub do podkładki.



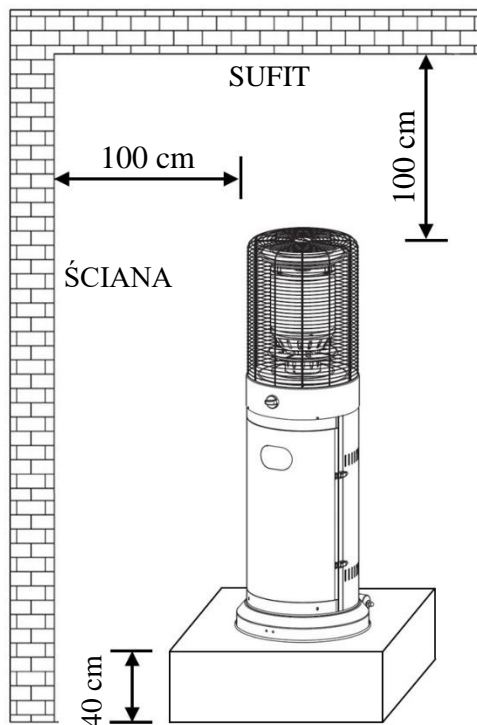

Odległość podgrzewacza od ścian i sufitu musi wynosić min. 100 cm. Zawsze utrzymywać wystarczającą odległość podgrzewacza od niechronionych materiałów palnych (polecamy co najmniej 100 cm na dole i na górze i po bokach).

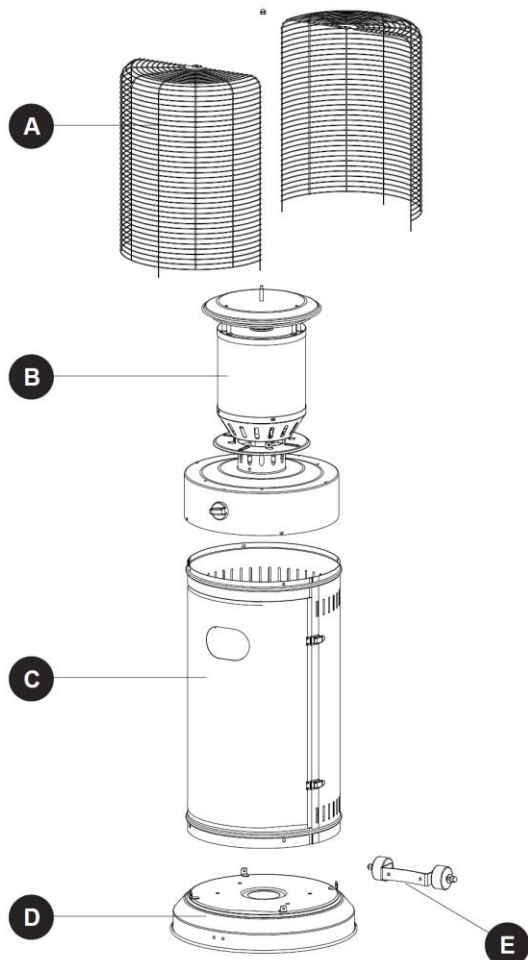

Montaż podgrzewacza

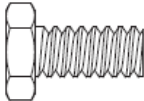
Części, materiał łączeniowy i narzędzia potrzebne do montażu (część pakietu):

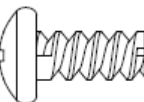

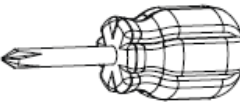
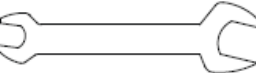
- AA**  śruba M8 x 15
2 szt.
- BB**  nakrętka z kołnierzem M8
2 szt.
- CC**  śruba M5 x 8
8 szt.
- DD**  nakrętka zamknięta M6
1 szt.
- EE**  śrubokręt
1 szt.
- FF**  klucz
1 szt.

Oznaczenie części	Nazwa elementu	Ilość sztuk
A	Ośłona ochronna	1
B	Palnik	1
C	Ośłona butli LPG	1
D	Podstawa	1
E	Kółka	1

Proces montażu

- 1) Do podstawy (D) zamocować kółka (E) przy pomocy 2 szt. śrub M8 x 15 (AA) oraz nakrętek z kołnierzem (BB). Powierzchnie kołnierzy nakrętek przyłożyć na ścianę podstawy.

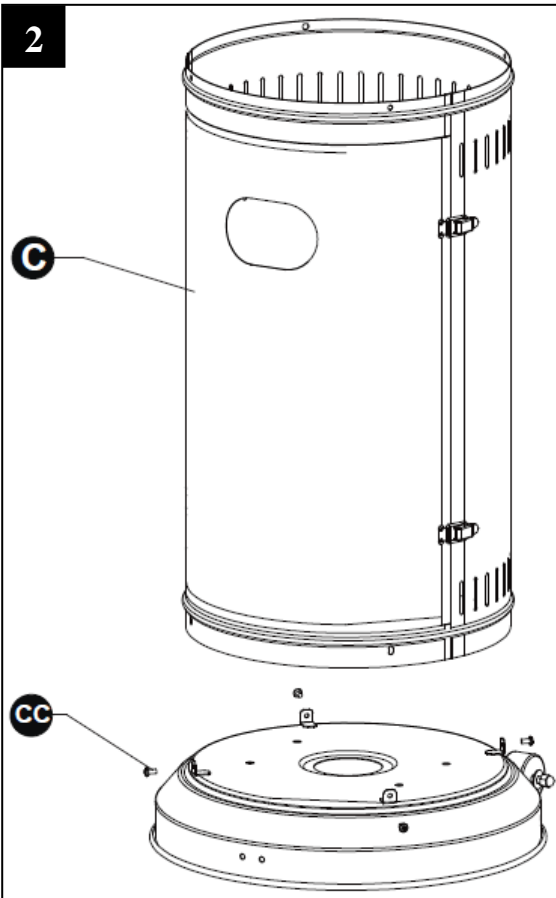
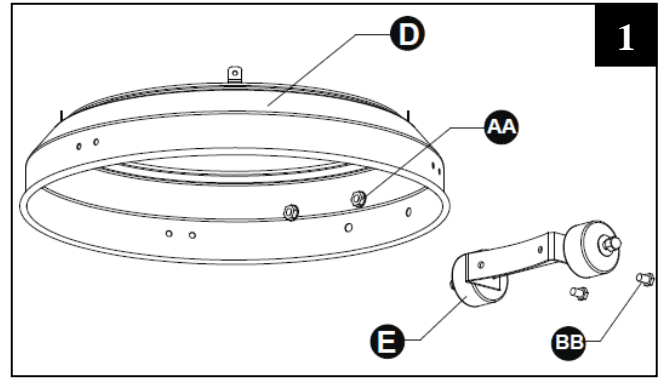
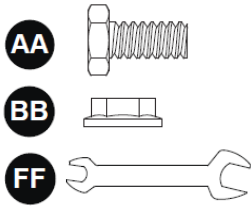

- 2) Przymocować osłonę butli LPG (C) do podstawy z kółkami za pomocą 4 szt. śrub M5 x 8 (CC).

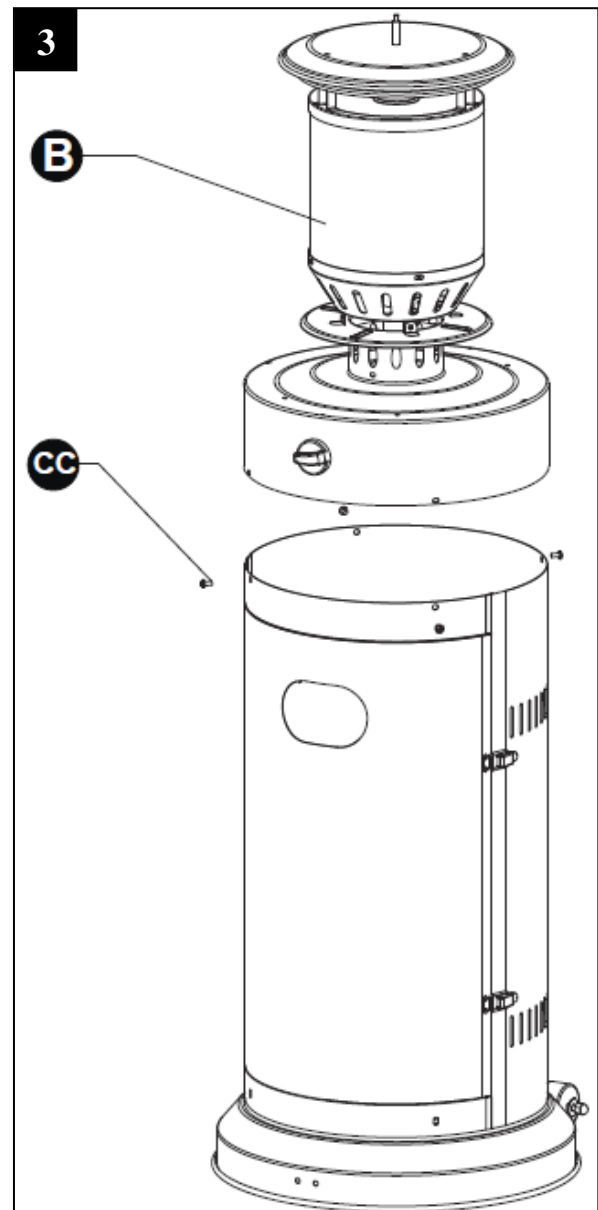
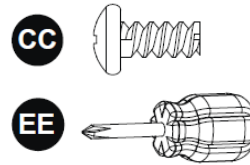

- 3) Zamocować palnik (B) do osłony butli LPG z podstawą za pomocą 4 szt. śrub M5 x 8 (CC).

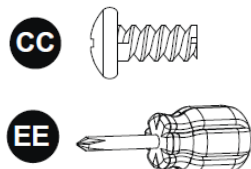

- 4) Do palnika przymocować obie części osłony ochronnej (A) przy pomocy 1 szt. nakrętki zamkniętej M6 (DD).

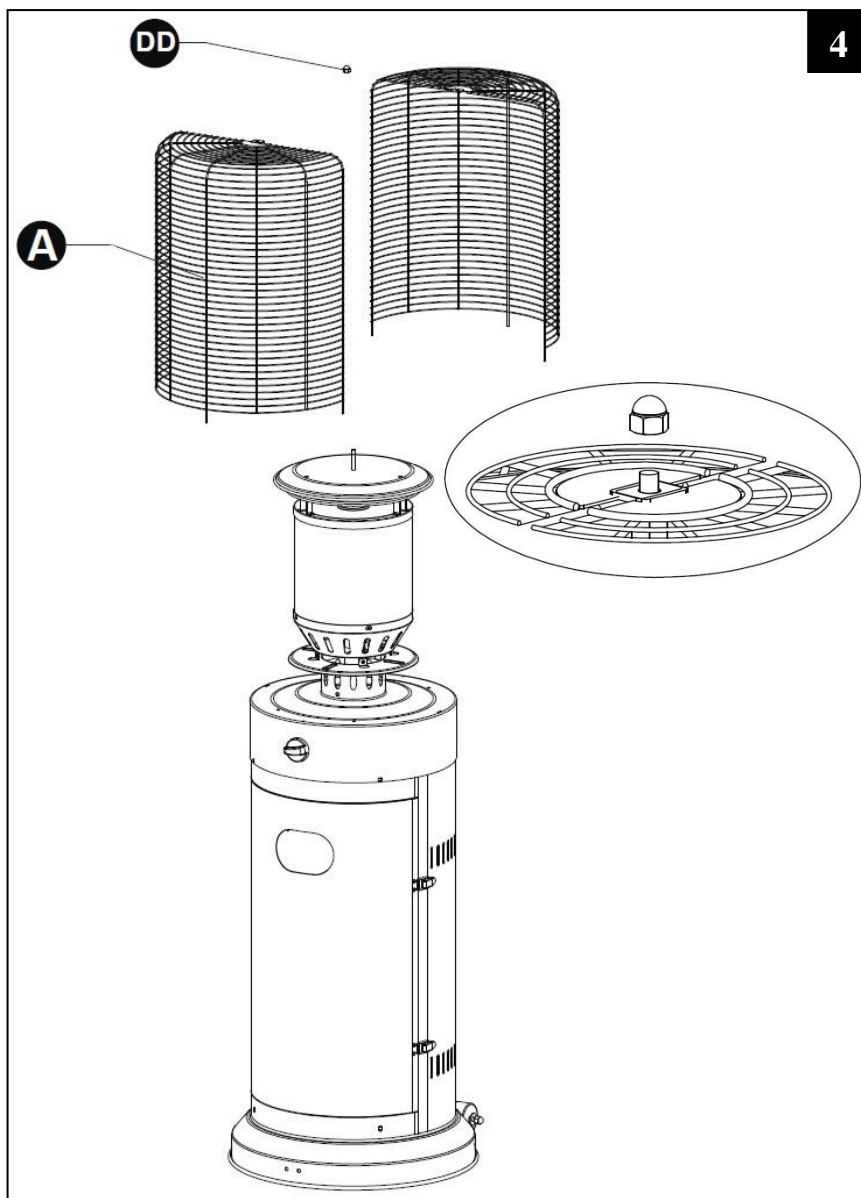

Uruchomienie urządzenia

Przed uruchomieniem urządzenia trzeba dotrzymać poniżej podane instrukcje.

Przyłączenie do butli LPG

- Przed odśrubowaniem zatyczki z zaworu butli (lewy gwint) trzeba się przekonać, czy główny zawór butli LPG jest właściwie dokręcony w pozycji zamknięte.
- Przed przyłączeniem podgrzewacza sprawdzić gwint przyłączeniowy zaworu butli, czy nie jest zanieczyszczony lub uszkodzony. Ewentualne nieczystości usunąć. Jeżeli gwint jest uszkodzony, podgrzewacz nie może zostać przyłączony do butli LPG. Uszkodzoną butlę wymienić za bez wad.
- Przed przyłączeniem zaworu redukcyjnego do butli LPG sprawdzić wykorzystanie i dobry stan uszczelki w nakrętce nasadowej zaworu redukcyjnego. W razie potrzeby wymienić za bez wad.
- Na boczną nakrętkę butli LPG umieścić, przekręcając w lewo, zawór redukcyjny z trzpieniem i dokręcić kluczem.
- Otworzyć drzwi osłony butli LPG.
- Na oba końce węża przyłączeniowego nasunąć zaciski węzowe. Jeden koniec węża przyłączeniowego nasunąć na trzpień zaworu redukcyjnego i dokręcić zacisk węzowy.

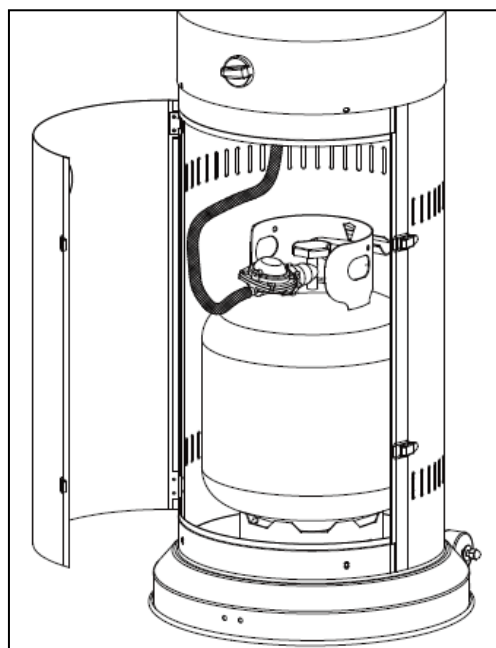

Drugi koniec węża przyłączeniowego nasunąć na trzpień armatury podgrzewacza (wewnątrz osłony butli LPG) i dokręcić zacisk węzowy.

Uwaga: jeden koniec węża przyłączeniowego może zostać osadzony na trzpieniu armatury podgrzewacza i zabezpieczony przy pomocy zacisku węzowego już z produkcji.

- Uniemożliwić skręcanie się węża i jego kontakt z gorącymi częściami podgrzewacza.
- Pokrętło sterujące zaworu ogrzewacza musi się znajdować w pozycji zamkniętej („OFF”).
- Przyłączoną butlę LPG umieścić do określonej przestrzeni w podgrzewaczu (osłona butli LPG) a jej pozycję zabezpieczyć taśmą, która jest wewnątrz osłony butli LPG.
- Zamknąć drzwi osłony butli LPG.

Kontrola szczelności

- W miejscu instalacji trzeba przeprowadzić kompletną kontrolę szczelności urządzenia ze względu na ewentualne uszkodzenie podczas transportu lub nadmiernego ciśnienia.
- Kontrolę szczelności dokonywać po każdym przesunięciu urządzenia lub gdy urządzenie nie realizowało przez dłuższy okres czasu żadnej pracy.
- Przygotować roztwór mydlany z jednej części środka czyszczącego i jednej części wody. Roztwór taki zostaje zaaplikowany za pomocą rozpryskiwacza, pędzla lub szmatki.
- Podgrzewacz trzeba kontrolować z odpowiednio napełnioną butlą.
- Sprawdzić, czy pokrętło sterujące zaworu podgrzewacza jest w pozycji zamkniętej/wyłączonej („OFF”).
- Otworzyć zawór butli LPG przez przekręcenie pokrętła w lewo i przez naniesienie roztworu mydlanego będzie można sprawdzić, czy gaz z węża albo też ze złączy wokół nie uchodzi (w miejscu nieszczelności pojawią się pęcherze). Pokrętło sterujące zaworu ogrzewacza pozostaje w pozycji zamkniętej. Kontrolę szczelności trzeba przeprowadzić przy pomocy roztworu mydlanego w miejscu węża łączeniowego i wszystkich złączy instalacji gazowej. Jeżeli podgrzewacz nie będzie używany bezpośrednio po przeprowadzeniu kontroli szczelności, zamknąć zawór butli. **Jest zasadniczo zabronione dokonywać kontroli szczelności przy pomocy otwartego ognia!!!** Kontrolę dokonywać w środowisku zewnętrznym, poza źródłami zapłonu! Podczas kontroli nie palić.
- Jeżeli pojawią się nieszczelności, zamknąć zawór butli LPG przez przekręcenie pokrętła w prawo na maks. Usunąć wszelkie nieszczelności i powtórzyć kontrolę szczelności.

Zapłon ogrzewacza

- Sprawdzić, czy pokrętło sterujące zaworu podgrzewacza jest w pozycji zamkniętej/wyłączonej („OFF”).
- Otworzyć zawór butli LPG przez przekręcenie pokrętła w lewo (jeżeli nie jest już otworzony po właśnie przeprowadzonej kontroli szczelności).
- Nacisnąć pokrętło sterujące zaworu ogrzewacza i powoli (by armatura z węzłem napełniła się gazem z butli, który wypchał powietrze rozpródnienia gazu) go obracać do pozycji do zapłonu (↙ = „PILOT“ – ok. 90° w lewo) aż będzie można usłyszeć pstryknięcie piezo zapalniczki. W tej pozycji dojdzie do wzniesienia płomienia w palniku zapalania, który bezpośrednio potem wzniesi także palnik podgrzewacza. Naciśnięte pokrętło zaworu sterującego podgrzewacza można uwolnić po ok. 30 sekundach po zapaleniu płomienia (aż dojdzie do ogrzania bezpiecznika termicznego). Płomień zapalania jest kontrolowany przez mały okrągły otwór (w perforowanym boku palnika, w jego dolnej części).

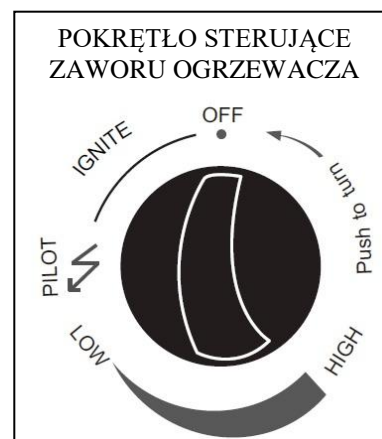

- Po zapaleniu płomienia i uwolnieniu pokrętła sterującego zaworu, przekręcić to pokrętło dalej w lewo do pozycji minimum („LOW“), przez co dojdzie do ustawienia głównego palnika ogrzewacza na minimalną moc. Ustawienie na wymaganą moc jest realizowane przez ustawienie pokrętła sterującego zaworu podgrzewacza do wybranej pozycji pomiędzy minimum („LOW“) a maksimum („HIGH“).

Uwaga:

- Jeżeli nie dojdzie do zapalenia się palnika, obrócić pokrętło sterujące zaworu ogrzewacza do pozycji zamkniętej/wyłączonej („OFF“), odczekać ok. 2 ÷ 5 min i proces powtórzyć.
- Jeżeli urządzenie było długoterminowo wyłączone z eksploatacji i trzeba go ponownie włączyć, najpierw trzeba go przyłączyć do butli LPG i sprawdzić szczelność (patrz Kontrola szczelności).

Zagaszanie podgrzewacza

- Zamknąć doprowadzenie gazu z butli LPG przez obrócenie pokrętki zaworu butli w prawo na maksimum i zostawić wypalić się resztę gazu z węża łączeniowego.
- Przekręcić pokrętkę sterującą zaworu ogrzewacza do pozycji zamknięte/wyłączone („OFF”).
- W razie długotrwałego wyłączenia, odłączyć podgrzewacz od butli LPG.

Wymiana butli LPG

Wymianę butli dokonywać w dobrze wietrzonej pomieszczeniu, preferencyjnie w środowisku zewnętrznym, poza jakimikolwiek źródłami zapłonu (np. świeczka, papieros itp.) i poza zasięgiem innych osób. Przed przyłączeniem butli gazowej sprawdzić, czy podgrzewacz jest wyłączony, jest całkowicie ochłodzony i czy zawór butli został zamknięty.

Uchodzenie gazu

Jeżeli czuć można uchodzący gaz, zamknąć zawór butli LPG. W bliskiej okolicy zgasić wszelki otwarty ogień i wyłączyć urządzenia elektryczne. Przed dalszym zastosowaniem, urządzenia trzeba sprawdzić i naprawić. Gdy przyczyna uchodzenia nie zostanie stwierdzona, podgrzewacz przekazać do serwisu fachowego.

Gdy gaz uchodzi nawet w wypadku zamkniętego zaworu butli, przenieść butlę LPG na zewnątrz, na otwartą, dobrze wietrzoną przestrzeń i skontaktować się z dostawcą gazu.

Magazynowanie urządzenia

- Po wykorzystaniu lub w razie awarii, zawsze zamknąć zawór butli LPG.
- Przekręcić pokrętkę sterującą zaworu podgrzewacza do pozycji zamknięte/wyłączone („OFF”).
- Podgrzewacz zostawić całkowicie ostudzić.
- Odłączyć butlę LPG od urządzenia.
- Sprawdzić szczelność i całość zaworu butli. Jeżeli zostanie stwierdzona wada, butli LPG nie magazynować, ale przekazać ją dostawcy gazu do wymiany.
- Odłączoną butlę wyposażyć zatyczką ochronną.
- Butle z LPG (i to nawet opróżnione) zabrania się umieszczać i stosować w przestrzeniach pod poziomem terenu.
- Umieścić urządzenie w taki sposób, by nie mogło dojść do jego zabrudzenia lub uszkodzenia. Jeżeli masz taką wolę, można zewnętrzną powierzchnię podgrzewacza chronić jej zakryciem, przez co będzie niemożliwe także osadzanie się kurzu i nieczystości w instalacjach urządzenia.
- Podgrzewacz przechowywać w pozycji pionowej.
- Urządzenie przechowywać w zamkniętym, dobrze wietrzonej pomieszczeniu, które nie zawiera agresywnych substancji, w temperaturze co najmniej 10 °C i względnej wilgotności powietrza maksymalnie 80 %.
- Gdy urządzenie jest podłączone do butli LPG nie może ono zostać umieszczone w przestrzeni pod poziomem terenu.

Czyszczenie i utrzymanie

Czyszczenie można wykonywać wyłącznie wówczas, gdy podgrzewacz jest całkowicie schłodzony.

Urządzenie utrzymywać suche i czyste.

Czyszczenie podgrzewacza przy pomocy wilgotnej szmatki, bez używania środka ściernego.

Podgrzewacz nie czyścić substancjami palnymi albo powodującymi korozję.

Usuwać nieczystości z palnika, by był czysty a jego eksploatacja bezpieczna. Wyczyścić otwory palnika.

Mniejsze nieczystości można usunąć przy pomocy powietrza sprężonego.

Przepływu powietrza nie można w żaden sposób ograniczać. Utrzymywać elementy sterujące, palnik i otwory przepływu powietrza czyste.

Po dłuższej nieczynności trzeba w częściach gazowych i w węźle łączeniowym przeprowadzić kontrolę pod kontem obecności pajaków, ich pajęczyn lub owadów innego rodzaju.

Pomiędzy objawy ewentualnego zapchania należą np. zapach gazu i ostro żółty czubek płomienia; podgrzewacz nie osiąga wymaganych temperatur; płomień w podgrzewaczu jest nierównomierny; podgrzewacz wydziela charakterystyczny dźwięk pęknięcia.

Podczas czyszczenia trzeba na trwałe zabezpieczyć suchość w przestrzeni wokół palnika głównego i zapłonu.

Sadze węglowe mogą spowodować powstanie zagrożenia pożaru. Wyczyścić wewnętrzną część reflektora wodą mydlaną.

Regularnie sprawdzać pojawianie się korozji. Ewentualną korozję usunąć.

Przed każdym wykorzystaniem, trzeba sprawdzić mocowanie wszystkich złączy i sprawdzić szczelność (patrz Kontrola szczelności).

Wzrokowo, ewent. dotykiem sprawdzić stan węża łączeniowego. W razie uwypukleń, pęknięć, rys lub innego widocznie zgorzzonego, trzeba wąż natychmiast wymienić za nowy o tej samej długości i odpowiedniej jakości. Z powodów bezpieczeństwa jest dobre, by użytkownik dokonywał w regularnych odstępach czasu (co najmniej raz miesięcznie i po każdej wymianie butli LPG) prostą próbę szczelności węża łączeniowego, i w skutek wczesnego odkrycia nieszczelności, zapobiegał zaistnieniu pożaru następstwem zapalenia się uchodzącego powietrza. Kontrolę szczelności węża można dokonywać np. przez zanurzenie całej długości węża w wodzie w pojemniku i śledzeniu ewent. uchodzenia gazu w postaci pęcherzyków. Wąż musi mieć przy takiej próbie niższe ciśnienie (37 mbar) powodowane gazem z butli LPG.

W celu niezakłóconej i bezpiecznej eksploatacji polecamy przeprowadzać regularne badania serwisowe (patrz Serwis). Równocześnie trzeba wykonywać dorywczy nadzór podczas eksploatacji urządzenia.

Serwis

- Liczebność kontroli kieruje się obowiązującym prawodawstwem konkretnego kraju, w którym urządzenie jest używane.
- Przegląd serwisowy zalecamy przeprowadzić przez wykwalifikowanego serwisanta min. 1x w roku.
- Serwis urządzenia mogą realizować wyłącznie wykwalifikowani pracownicy serwisowi (serwis fachowy - importer).
- Niefachowe ingerencje dokonywane przez osoby niewykwalifikowane mogą być niebezpieczne.

Usuwanie wad

- Podczas usuwania wad, w związku z którą trzeba dokonywać demontaż i montaż poszczególnych części podgrzewacza, trzeba urządzenie wyłączyć i odłączyć od butli LPG!
- Jeżeli nie czujesz się na tyle biegły technicznie i którekolwiek czynności podane w niniejszej instrukcji (usuwanie wad itd.) sprawiałyby Ci kłopot, prosimy o kontakt do serwisu fachowego - importera (Meva a.s., tel.: 00420 416 823 292, 299, 391).

Wada	Możliwa przyczyna	Usuwanie
Płomień zapalania się nie zapali	Zamknięty zawór butli Pusta butla LPG Sterowanie nie jest włączone Zapchana instalacja gazu Upchana dysza Powietrze w instalacji gazu Poluzowanie złącza Wadliwa piezo zapalniczka	Otworzyć zawór butli Wymienić butlę LPG Przekręcić pokrętkę sterującą zaworu podgrzewacza do właściwej pozycji. Sprawdzić przechodność instalacji gazowej (węże, uszczelki itd.) Przekazać do serwisu fachowego w celu dokonania czyszczenia lub wymiany dyszy Usunąć powietrze z instalacji gazowej Dokręcić wszystkie złącza Przekazać do serwisu fachowego w celu przeprowadzenia naprawy
Płomień zapalania gaśnie	Zanieczyszczenia wokół palnika Poluzowanie złącza Wadliwy bezpiecznik termiczny Z instalacji gazowej uchodzi gaz Niewystarczające ciśnienie paliwa	Oczyścić miejsca zanieczyszczone Dokręcić wszystkie złącza Przekazać do serwisu fachowego w celu przeprowadzenia wymiany bezpiecznika termicznego Sprawdzić złącza, kontrola szczelności Butla LPG jest prawie pusta. Wymienić butlę LPG
Główny palnik ogrzewacza się nie zapali	Niewystarczające ciśnienie paliwa Upchana dysza Sterowanie nie jest włączone Wadliwy bezpiecznik termiczny Zła pozycja palnika zapłonu	Butla LPG jest prawie pusta. Wymienić butlę LPG Przekazać do serwisu fachowego w celu dokonania czyszczenia lub wymiany dyszy Przekręcić pokrętkę sterującą zaworu podgrzewacza do właściwej pozycji. Przekazać do serwisu fachowego w celu przeprowadzenia wymiany bezpiecznika termicznego Przekazać do serwisu fachowego w celu przeprowadzenia naprawy

Utylizacja urządzenia i opakowania

- Jeżeli postanowisz zlikwidować stare urządzenie czy to z powodu kupna nowego, czy też pojawienia się na urządzeniu wady, której nie można naprawić, odnieś go na miejsce do tego przeznaczone (np. do zbioru surowców wtórnych itp.).
- Opakowanie umieścić w miejscu przeznaczenia określonym przez gminę do umieszczania odpadu.

Warunki bezpieczeństwa

- Przed instalacją i wykorzystaniem przeczytać instrukcje!
- Instalacja tego urządzenia i magazynowanie butli LPG musi być w zgodzie z obowiązującymi przepisami!
- Jeżeli urządzenie jest eksploatowane, nie dokonywać jego przemieszczania!
- Przed przemieszczeniem urządzenia zamknąć zawór butli LPG lub regulator i pozostawić urządzenie całkowicie ostudzić!
- W razie silnego wiatru poświęcić podwyższoną uwagę zabiegom uniemożliwiającym przechylenie się urządzenia!
- Nigdy nie używać uszkodzonego urządzenia!
- Z powodów zagrożenia pożarem nie umieszczać rzeczy na podgrzewaczu i nie zakrywać go!
- Wykorzystanie tego urządzenia w lokalach zamkniętych może być niebezpieczne i jest ZABRONIONE!
- Urządzenie nie może być wykorzystane w pojazdach mieszkalnych (np. karawanach) ani statkach!
- Nie używać podgrzewacza w przestrzeniach, gdzie mógłby spowodować obrażenia osób albo też uszkodzenie mienia!
- Niestosowna instalacja, regulacja lub adaptacje mogą spowodować obrażenia osób i szkody mienia!
- Podgrzewacz zabrania się używać bez osłon ochronnych lub bez reflektora!
- Trzeba być uważnym, części dostępne mogą być bardzo gorące! Przechowywać poza zasięgiem dzieci!
- Butle LPG wymieniać zgodnie z poleceniami w niniejszej instrukcji!
- Regulator ciśnienia paliwa powinien mieć nadciśnienie wyjściowe 37 mbar!
- Uniemożliwić skręcanie się węża! Używać węże do LPG odpowiadające normie EN 16436-1 lub EN ISO 3821 czy też innej określonej dla węży do LPG, o długości optymalnej ok. 0,6 m! Stan węża trzeba regularnie kontrolować (patrz Czyszczenie i utrzymanie) a w razie konieczności dokonać jej wymiany!
- Wymianę węża trzeba dokonywać w przepisanych odstępach czasowych (patrz Warunki eksploatacji podgrzewacza)!
- Zawór redukcyjny i węże muszą zostać umieszczone poza drogami, po których się chodzi i to ze względu, by nie doszło do ich uszkodzenia!
- Uważać na to, by podgrzewacz był w suchym i czystym środowisku!
- Po wykorzystaniu zamknąć zawór butli LPG lub regulator!
- W razie długotrwałego wyłączenia podgrzewacza, zawsze odłączyć butlę!
- Kiedy czuć będzie można uchodzący gaz, kierować się instrukcjami - patrz Uchodzenie gazu!
- Stosować jedynie rodzaje paliwa i typy butli LPG określone przez producenta/dystrybutora!
- Jest zabronione adaptować urządzenie na inny rodzaj gazu!
- Nie dokonywać żadnych adaptacji niniejszego urządzenia poza zaleceniami Instalacji montażu i eksploatacji!
- Nie zakrywać otworów wentylacyjnych obszaru do umieszczenia butli LPG!
- W miejscu umieszczania butli LPG w podgrzewaczu nie przechowywać etyliny ani też innych płynów lub par palnych!
- Nie używać ani też nie przechowywać materiałów palnych w pobliżu tego urządzenia!
- Nie używać podgrzewacza przed przeprowadzeniem kontroli szczelności wszystkich złączy!
- Wszelkie próby szczelności realizować przy pomocy roztworu mydlanego. Do przeprowadzenia kontroli szczelności nigdy nie stosować otwartego ognia!
- Dokonać kontroli podgrzewacza zawsze, kiedy zaistnieje któraś z podanych okoliczności: podgrzewacz się nie ogrzewa / palnik robi niezwykły hałas (słaby hałas po wyłączeniu jest sprawą normalną) / zapach gazu i niezwykle żółte wierzchołki płomienia palnika.
- Nie malować osłon ochronnych ani reflektor!
- Wszystkie elementy bezpieczeństwa zdemontowane w celu dokonania serwisu muszą zostać przed wykorzystaniem podgrzewacza ponownie zamontowane!
- Osoby powinny wstrzymać się w takiej odległości od rozgrzanych powierzchni podgrzewacza, by nie mogło dojść do ich popalenia czy też zapalenia się ubrań!
- Naprawy mogą realizować wyłącznie kwalifikowani pracownicy serwisowi!

Uwaga

Zmiany danych technicznych są zastrzeżone. Rysunki są nieobowiązujące ze względu na nieustanne podejście innowacyjne. Błędy w druku zastrzeżone.

Warunki gwarancji

Okres gwarancji wynosi 24 miesiące od dnia sprzedaży (zostaje przedłużony o czas, w którym produkt jest w naprawie).

1. Gwarancja dotyczy produktu jedynie pod warunkiem, że produkt jest używany w zgodzie z załączoną instrukcją montażu i eksploatacji.
2. Jeżeli pojawi się wada produktu w okresie gwarancji, kupujący ma prawo do bezpłatnej naprawy w określonych ośrodkach serwisowych pod warunkiem, że chodzi o oczywistą wadę produkcyjną lub materiału produktu.
3. Warunkiem wykorzystania prawa gwarancji jest przekazanie właściwie i czytelnie wypełnionej karty gwarancyjnej, która musi zawierać adres i pieczętkę sprzedawcy, podpis sprzedającego i datę sprzedaży.
4. Prawa do gwarancji zanikają: jeżeli gwarancja nie została wykorzystana w okresie gwarancji lub w razie dowolnych zmian pierwotnych zapisów w karcie gwarancyjnej, lub w skutek niefachowych ingerencji lub naprawach produktu innych niż określonych przez ośrodek serwisowy.
5. Gwarancja nie dotyczy normalnego zużycia operacyjnego, wad zaistniałych w skutek naumyślnego uszkodzenia, w skutek zaniedbań podczas używania, lub w wypadku, że kupujący dokona adaptacji lub zmiany produktu. Producent nie odpowiada za szkody spowodowane niefachowym obchodzeniem lub utrzymaniem wychodzącym poza ramy odpowiedniej instrukcji obsługi i eksploatacji.

Jeżeli pojawi się jakaś niejasność dotycząca eksploatacji lub utrzymania urządzenia, trzeba się zwrócić do serwisu fachowego - importera (MEVA a.s., tel.: 00420 416 823 292, 299, 391).

Dystrybutor

HurtowniaPrzemyslowa.pl | ul. Urszuli 17, 65-147 Zielona Góra

kontakt@hurtowniaprzemyslowa.pl | +48 68 381 70 00

Naprawy i serwis

Naprawy gwarancyjne i poza gwarancyjne tego produktu realizuje importer:

MEVA a.s.

Na Urbance 632

413 13 Roudnice nad Labem

Tel.: 00420 - 416 823 111*

Fax.: 00420 - 416 823 300

E-mail: prodej.urbanka@meva.eu

Internet: www.meva.eu

Adres sklepu:

.....

.....

Data sprzedaży:

.....

Pieczętka sklepu

.....

Podpis sprzedawcy