

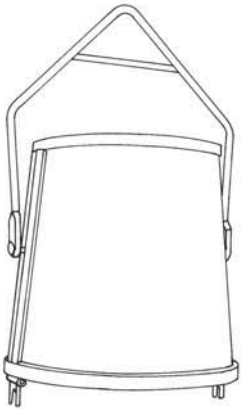

FE 1224 Aufzugskübel

Mit abklappbarem Bügel und Sicherheitsriegel.

Durch die manuelle Öffnung der Sicherheitsriegel wird durch die Schwerpunktlage des Bügels der Kübel automatisch entleert.



| Typ | Inhalt | D | S | H | HB | Gewicht |
|---------|--------|------|------|------|------|---------|
| 1224.1 | 150 | 670 | 600 | 500 | 950 | 70 |
| 1224.2 | 200 | 720 | 600 | 600 | 1050 | 80 |
| 1224.3 | 250 | 740 | 600 | 750 | 1200 | 90 |
| 1224.4 | 300 | 900 | 780 | 650 | 1200 | 110 |
| 1224.5 | 350 | 940 | 780 | 700 | 1250 | 130 |
| 1224.6 | 375 | 940 | 780 | 750 | 1300 | 140 |
| 1224.7 | 400 | 940 | 780 | 800 | 1350 | 150 |
| 1224.8 | 500 | 970 | 780 | 950 | 1500 | 160 |
| 1224.9 | 600 | 1100 | 990 | 750 | 1450 | 180 |
| 1224.10 | 750 | 1130 | 990 | 900 | 1600 | 220 |
| 1224.11 | 800 | 1150 | 990 | 950 | 1650 | 240 |
| 1224.12 | 1000 | 1250 | 990 | 1150 | 1850 | 290 |
| 1224.13 | 1250 | 1300 | 1000 | 1300 | 2150 | 400 |
| 1224.14 | 1500 | 1450 | 1000 | 1450 | 2300 | 500 |
| 1224.15 | 1750 | 1500 | 1200 | 1300 | 2200 | 590 |
| 1224.16 | 2000 | 1600 | 1200 | 1450 | 2350 | 650 |



FE 1225 Mörtelkübel

aus bruchsicherem UV- und Witterungsbeständigem Vollkunststoff; am oberen Behälterrand mit Stahlrahmen und robusten Ösen, geeignet zum Krantransport.

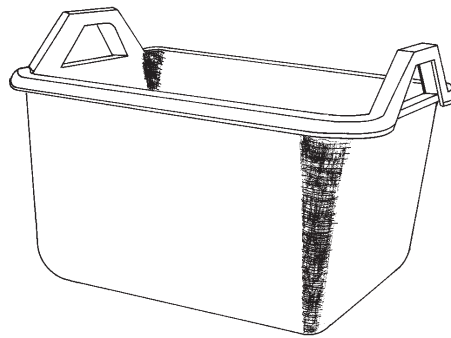

| Typ | Inhalt | L | B | H | Gew. |
|--------|--------|-----|-----|-----|-------|
| 1225.1 | 200 | 920 | 620 | 460 | 21 kg |
| 1225.2 | 250 | 920 | 620 | 510 | 25 kg |
| 1225.3 | 333 | 920 | 620 | 730 | 32 kg |



FE 1226 Mörtelmulde

mit 2 Kranösen, zur Lagerung von Fertigmörtel, der mittels Kranösen an den Arbeitsplatz transportiert werden kann.

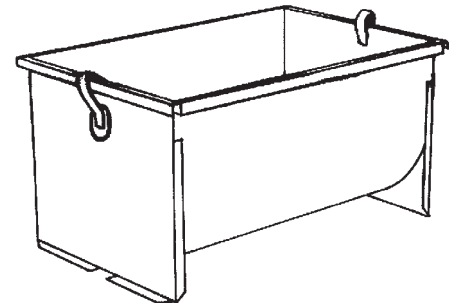

| Typ | Inhalt | Länge | Breite | Tiefe | Gew. |
|--------|--------|-------|--------|-------|-------|
| 1226.2 | 250 | 1000 | 580 | 540 | 56 kg |
| 1226.3 | 333 | 1000 | 680 | 600 | 72 kg |
| 1226.4 | 500 | 1000 | 910 | 670 | 86 kg |