

LED Swing

- LED Leuchte in edler, geschwungener Form
- 5-Stufen-Dimmer mit Memory-Funktion
- Leuchtenkopf kann in der Längsachse gedreht werden
- Schwerer und stabiler Standfuss
- Aus hochwertigem Aluminium, Eisen und ABS

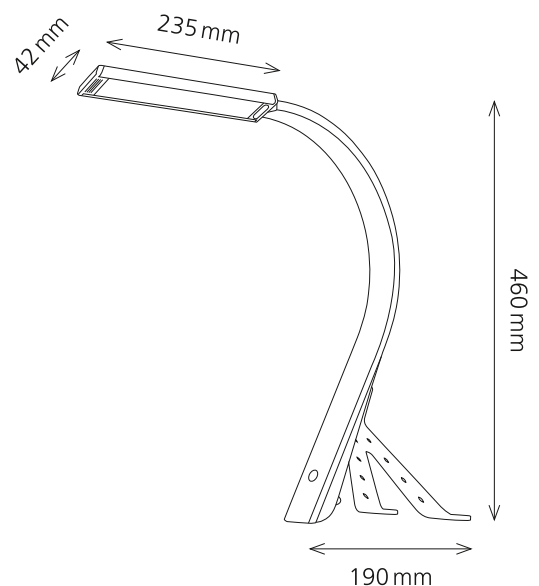

Technische Daten

Leistung:	10 W
Gewichteter Energieverbrauch:	10 kWh / 1000 h
Spannung:	100–240 V AC, 50–60 Hz
Lichtstrom:	663 Lumen
Lichtausbeute:	65 Lumen / Watt
Kelvin Temperatur:	4200 Kelvin (neutralweiss)
Max. Beleuchtungsstärke:	953 Lux (Messabstand 45 cm)
Farbwiedergabeindex (Ra):	> 80
Lebensdauer:	50 000 Stunden
Ausladung:	280 mm
Höhe:	460 mm
Leuchtenfuss:	172 mm Breite x 150 mm Höhe
Leuchtenkopf:	235 mm Länge x 42 mm Breite
Nettogewicht:	1.35 kg
Material:	Aluminium, Eisen, ABS
Verpackung:	farbige Verkaufsverpackung
Lichtquelle:	Energieeffizienzklasse: G

Artikel-Nummer: 41-5010.690 schwarz

Austauschbarkeit

Das Leuchtmittel kann nicht ausgewechselt werden. Der Aufbau der Leuchte erlaubt keinen Austausch des Leuchtmittels, da die Gefahr besteht, die Leuchte dabei zu beschädigen.

Datenprüfung

Elektrische und photometrische Daten geprüft durch das Beleuchtungslabor der Fachhochschule Graubünden, Schweiz.



styro GmbH
Industriestrasse 2
D-91583 Schillingsfürst
www.styro.de