

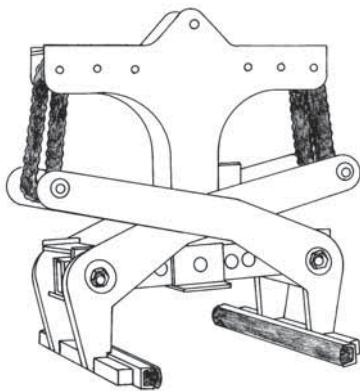

FE 1084 Fertigteilzange

Zum sicheren und zuverlässigen Transport und Versetzen von Betonfertigteilen, Bordsteinen und dergleichen.

Universell einsetzbare mechanische Greifer mit großer Öffnungsweite und vollautomatischer Umschaltung von voll auf leer. Die Greifer sind gebaut nach den arbeitssicherheitstechnischen Bestimmungen der Berufsgenossenschaften.



Typ	Tragfähigkeit	Öffnungsweite	Eintauchtiefe	Bakelänge	EigenGew.
1084.1	900 kg	50 - 500	170	450	56 kg
1084.2	1500 kg	0 - 780	260	450	88 kg
1084.3	3000 kg	100 - 820	170	720	195 kg
1084.4	4000 kg	600 - 1100	180	1000	250 kg
1084.5	5000 kg	800 - 1300	200	1000	300 kg



FE 1085 Findlingzange

Zum sicheren Transport von formunabhängigen Steinen (Findlingen) oder Steinquadern.

Mechanischer Greifer mit lösbarem zweisträngigem Kettengehänge.



Lieferung erfolgt ohne Kette

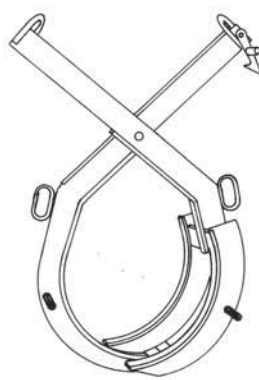

Typ	Tragfähigkeit	Öffnungsweite	EigenGew.
1085.1	1500	0 - 1000	86 kg
1085.2	2000	0 - 1500	108 kg



FE 1086 Betonschutzwandzange

zum sicheren und zuverlässigem Transport von Betonschutzwandelementen New-Jersey-Profil. Durch die enorme Anpresskraft dieser mechanischen Zange greifen die Gummibacken, verschmutzte und nasse Elemente relativ sicher ohne Abdrücke zu hinterlassen.

Auswechselbare Gummibacken und vollautomatischer Umschaltung von voll auf leer.

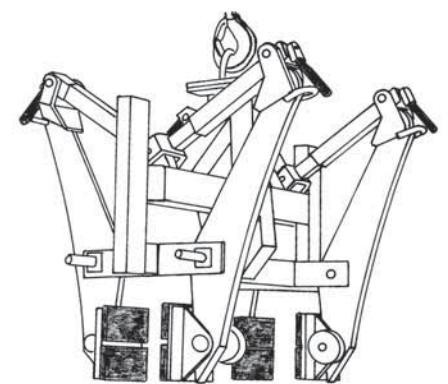

Typ	Tragfähigkeit	Öffnungsweite	EigenGew.
1086.1	4500 kg	150 + 210	430 kg