

Beschlag für 2-3 oben laufende Holztüren bis 65 kg, mit aufgeschraubter Laufschiene und Holz-Clipblende. Dämpfeinzug in Schiene integriert optional. Design Forslide unten laufend

Produkt-Highlights



Komfort

Raffinierte Dämpfung auch für Mitteltüren sowie innovative Anordnung der Komponenten erlauben spielend leichte Bedienung



Ästhetik

Untenlaufendes System mit Abstützung des gesamten Türgewichts am Boden ermöglicht Schrankdesign mit geringen Materialstärken

Technische Vorgaben



max. 65 kg



max. 2600 mm



max. 1400 mm



25 mm

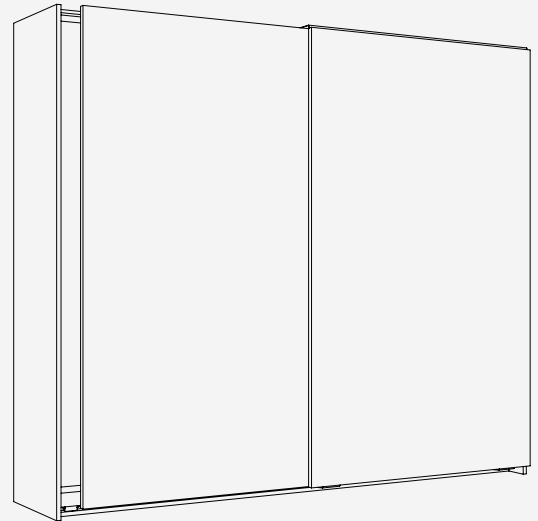



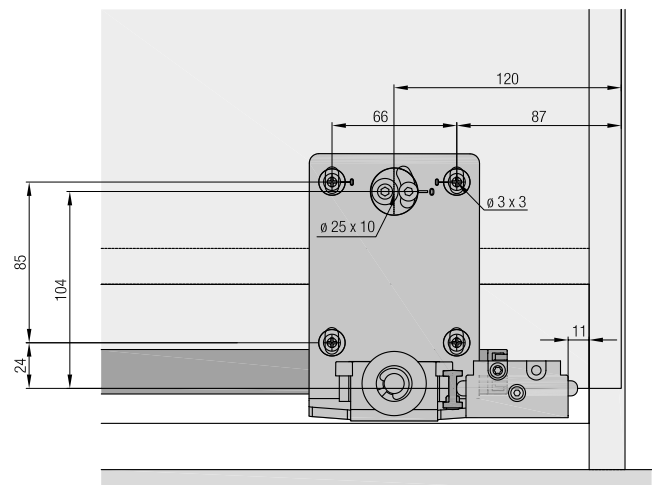
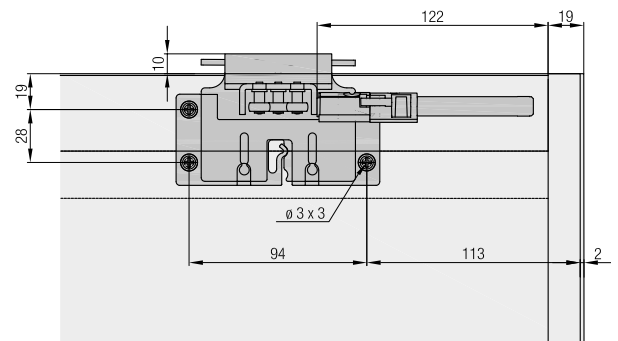
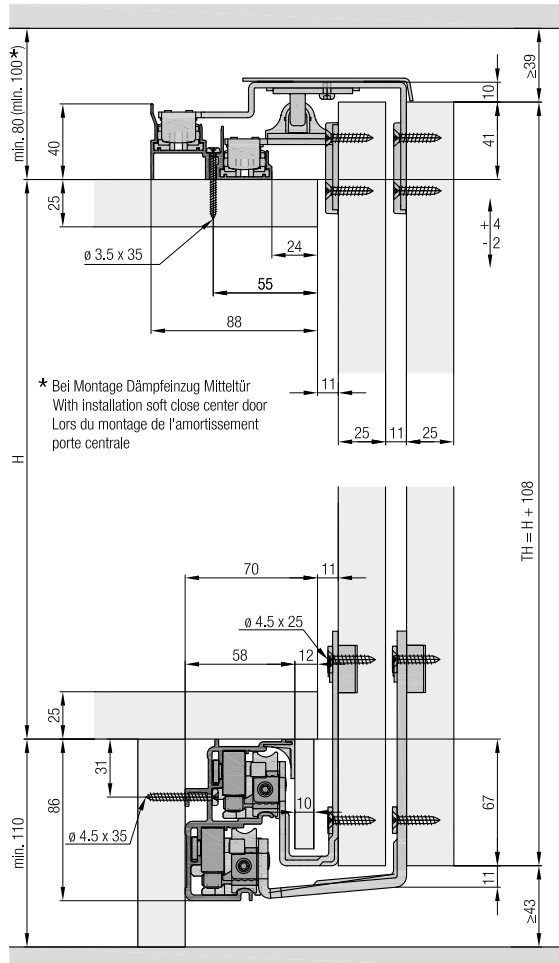









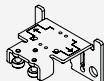
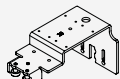



Einbaubeispiele

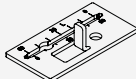

Garnitur für 2 oder 3 Holztüren

	Nr.
EKU Combino 65 H FS ul, für 2 Türen	055.3204.071
EKU Combino 65 H FS ul, für 3 Türen	055.3204.072

Garnitur bestehend aus:

		055.3204.071	055.3204.072	Nr.
	Laufwerk, Innentüre, Stahl, verzinkt	2	4	055.3147.071
	Laufwerk, Aussentüre, Stahl, verzinkt	2	2	055.3146.071
	Führungswinkel, Innentüre, Stahl, verzinkt	2	4	055.3136.071
	Führungswinkel, Aussentüre, 25 mm, Stahl, verzinkt	2	2	055.3137.071
	Gehäuse Führungswinkel, Kunststoff, anthrazit	4	6	055.0237.001
	Stopper, Kunststoff, grau	4	4	055.3145.071
	Rückhaltefeder zu Stopper, Kunststoff, grau	2	3	055.0267.001
	Stopper Führung, Kunststoff, grau	4	4	055.3135.071
	Türmitnehmer, gedämpft, Kunststoff, grau	1	2	055.0268.001
	Aktivator, für Türmitnehmer, Stahl, verzinkt	1	2	055.0238.101
	Blenden-Clip, Kunststoff, grau	6	9	055.3071.001
	Zentrierscheibe, Kunststoff, weiss	16	24	055.0110.001
	Senkkopfschraube, 4.5x25 mm, Stahl, verzinkt	32	48	766.5045.125
	Senkkopfschraube, 3x10 mm, Stahl, verzinkt	6	9	600.0000.395
	Gewindeschneidende Linsenkopfschraube, M4x6 mm, Stahl, verzinkt	1	2	762.7009.107
	Gewindeschneidende Senkkopfschraube, M3x6 mm, Stahl, verzinkt	2	4	600.0000.789
	Puffer, mit Kleber, Set à 2 Stück	1		053.3364.051

Schienen-Sets

	Nr.
EKU Combino 65/80 H FS ul, 2500 mm	055.3210.071
EKU Combino 65/80 H FS ul, 4000 mm	055.3210.072

Garnitur bestehend aus:





		mm	055.3210.071	055.3210.072	Nr.
	Doppellaufschiene, Aluminium, eloxiert, gelocht	2500	1		055.3142.250
	Doppelführungsschiene, Aluminium, eloxiert, gelocht	2500	1		055.3134.250
	Blendenprofil Abdeckung, Aluminium, eloxiert	1300	1		055.3170.130
	Doppellaufschiene, Aluminium, eloxiert, gelocht	4000		1	055.3142.400
	Doppelführungsschiene, Aluminium, eloxiert, gelocht	4000		1	055.3134.400
	Blendenprofil Abdeckung, Aluminium, eloxiert	1600		1	055.3170.160

Dämpfeinzug

Bei Dämpfung in Öffnungs- und Schliessrichtung immer 2 Garnituren bestellen.

	Nr.
EKU Combino 65 H FS, bis 65 kg, 2 Stück	055.3212.071

Garnitur bestehend aus:

		055.3212.071	Nr.
	Dämpfeinzug, rechts, bis 65 kg	1	055.3138.073
	Dämpfeinzug, links, bis 65 kg	1	055.3138.074
	Aktivator, für Dämpfeinzug	2	055.3157.071
	Gewindeschneidende Linsenkopfschraube, M5x16 mm, Stahl, verzinkt	2	600.0000.159
	Gewindeschneidende Senkkopfschraube, M5x10 mm, Stahl, verzinkt	2	600.0000.345

Dämpfeinzug Mitteltür

	Nr.
EKU Combino 65/80 H FS, Mitteltür	055.3217.071

Garnitur bestehend aus:

		055.3217.071	Nr.
	Dämpfeinzug, Mitteltür	1	055.3193.071
	Aktivator, für Dämpfeinzug Mitteltür	1	055.3196.071
	Sicherung zu Führungswinkel, Kunststoff, anthrazit	1	053.3099.001
	Gummipuffer, Kunststoff, transparent	2	055.0318.001
	Gewindeschneidende Linsenkopfschraube, M4x8 mm, Stahl, verzinkt	2	762.7009.100
	Rundkopfschraube, 4x16 mm, Stahl, verzinkt	2	600.0000.166
	Senkkopfschraube, 4.5x20 mm, Stahl, verzinkt	1	600.0000.167

Zubehör

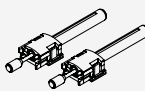
	Nr.	
	Dämpfung Führung (Empfohlen ab Türverhältnis grösser als 1:3. Kann nur mit einem Dämpfeinzug eingesetzt werden.)	055.3219.051

Berechnungen

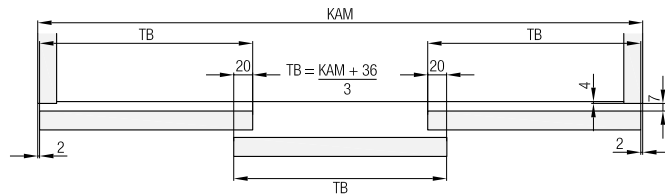
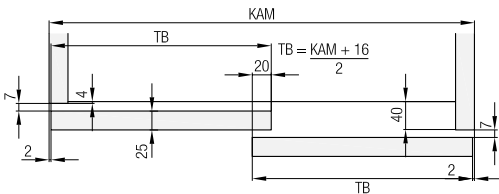

Optional: Montage Führungsschiene von unten

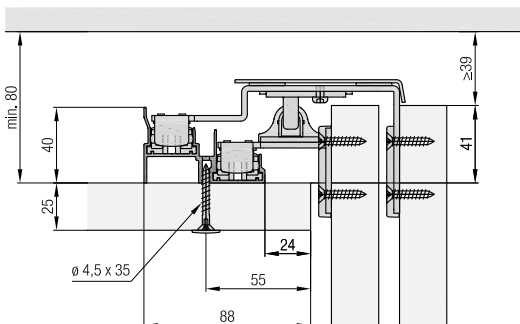

Griffprofile

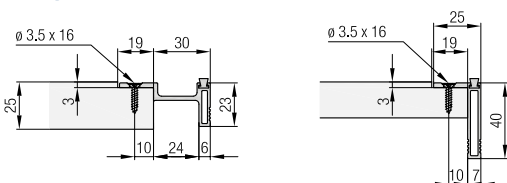

Dämpfeinzug

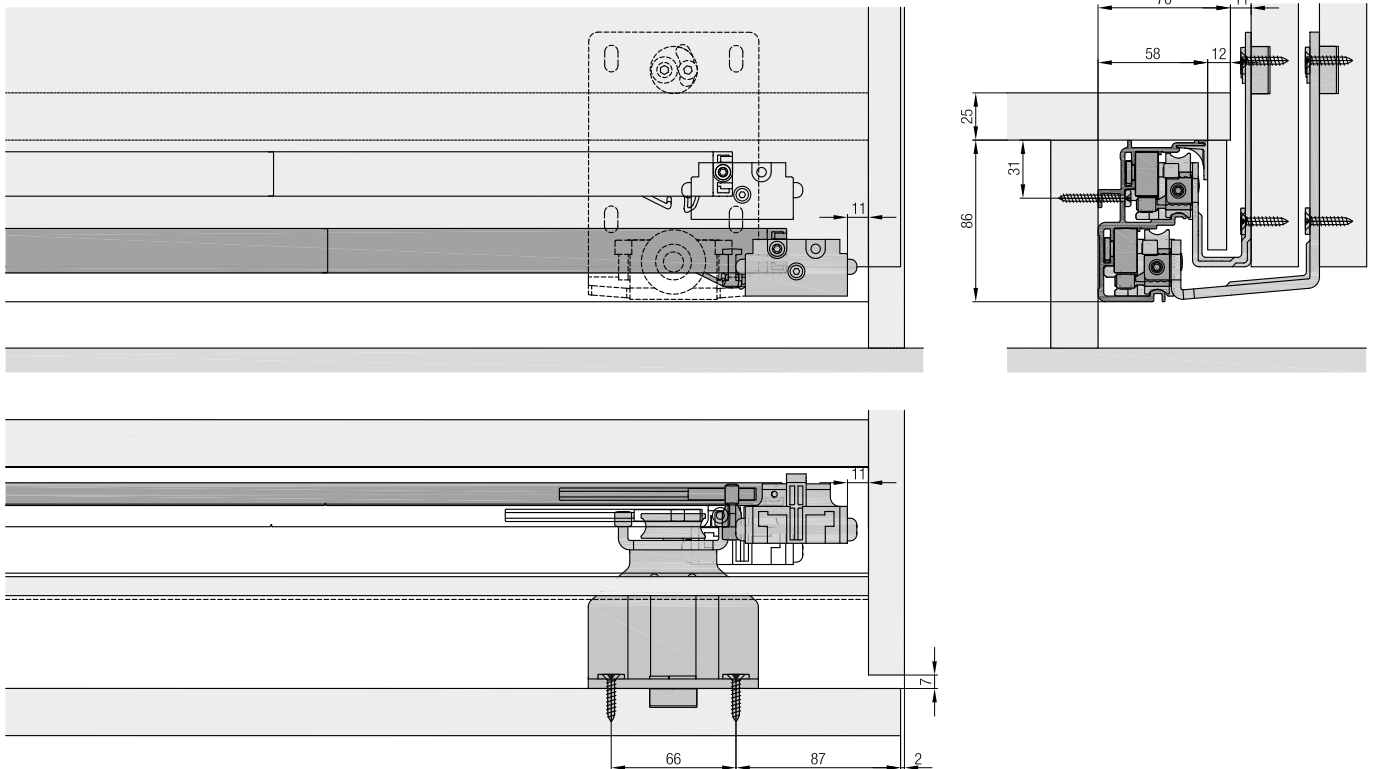

Dämpfeinzug Mitteltür

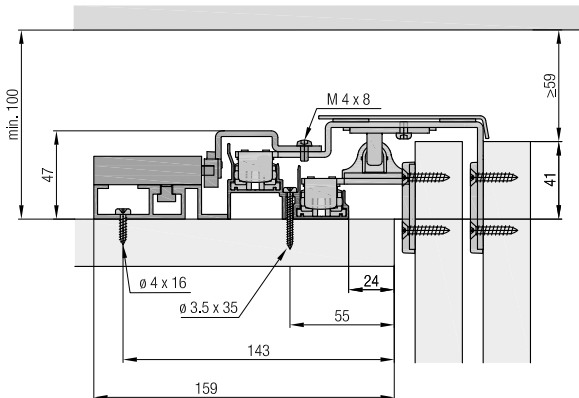

Zubehör

- Bestellübersicht Dämpfeinzüge Seite 86–87
- Ausrichtbeschlag Seite 88–89
- Griffprofile Seite 90

Bestellangaben

- Typ und Anzahl Garnituren
- Typ und Anzahl Schienen-Sets

Bestellangaben optional

- Typ und Anzahl Dämpfeinzüge
- Anzahl Dämpfungen Führung

Planung/Ausführung

Für Planung und Ausführung muss die Montageanleitung Nr. 788.2000.310 verwendet werden. Weitere Informationen zum Produkt finden Sie auf www.hawa.com.